



BOSCH



Register your
new device on
MyBosch now and
get free benefits:
[bosch-home.com/
welcome](https://bosch-home.com/welcome)

Перална машина

WGH256A6BY

[bg] Наръчник на потребителя и
инструкции за монтаж

За допълнителна информация, моля, вижте Ръководството за цифрови потребители.



Съдържание

1 Безопасност	4	6.2 Чекмедже за перилен препарат	20
1.1 Общи указания.....	4	6.3 Обслужващ панел	20
1.2 Употреба по предназначение.....	4	6.4 Логика на управление	21
1.3 Ограничение на кръга от потребители	4	7 Дисплей	22
1.4 Сигурен монтаж	5	8 Бутони	26
1.5 Сигурна употреба	7	9 Програми	29
1.6 Сигурно почистване и поддръжка	9	10 Принадлежности	33
2 Предотвратяване на материални щети.....	11	11 Пране.....	33
3 Опазване на околната среда и икономия	12	11.1 Подготвяне на дрехите.....	33
3.1 Предаване на опаковката за отпадъци	12	12 Перилен препарат и препарат за поддръжка.....	34
3.2 Пестене на енергия и ресурси	12	13 Основни положения при работа с уреда	34
3.3 Режим на пестене на енергия	12	13.1 Включване на уреда.....	34
4 Разполагане и свързване	12	13.2 Настройване на програма ..	34
4.1 Разопаковане на уреда.....	12	13.3 Отваряне на вратата	35
4.2 Окомплектовка на доставката	13	13.4 Дрехи поставете	35
4.3 Изисквания към мястото за разполагане	13	13.5 Стартиране на програмата	35
4.4 Отстранете транспортните планки.....	14	13.6 Накисване на пране	35
4.5 Свързване на уреда	15	13.7 Допълване с дрехи	36
4.6 Нивелиране на уреда	16	13.8 Прекъсване на програмата	36
5 Преди първата употреба	17	13.9 Продължаване на програма при задържане на изплакването	36
5.1 Стартиране на празен ход....	17	13.10 Изваждане на дрехите.....	36
6 Запознаване	19	13.11 Уредът преминава в режим в готовност (стенд-бай)	36
6.1 Уред	19		

14 Защита от деца	37	18.3 Почистване на помпата за мръсна вода	44
14.1 Активиране на защитата от деца	37	18.4 Почистване на входния отвор в гумения маншет.....	47
14.2 Деактивиране на защитата от деца	37	19 Отстраняване на неизправности	48
15 Интелигентна система за дозиране	37	19.1 Аварийно отваряне.....	56
15.1 Сипете течен перилен препарат и омекотител в отделенията за дозиране....	37	20 Транспортиране, съхранение и предаване за отпадъци.....	56
15.2 Използване на камера за ръчно дозиране	38	20.1 Демонтаж на уреда.....	56
15.3 Преместване на резервоара за дозиране &/O.....	38	20.2 Поставяне на транспортните планки	56
15.4 Настройте основно количество на дозиране	38	20.3 Повторно въвеждане на уреда в експлоатация.....	56
16 Home Connect	39	20.4 Предаване за отпадъци на излезли от употреба уреди.....	57
16.1 Настройване на приложението Home Connect.....	39	21 Отдел по обслужване на клиенти	57
16.2 Настройване на Home Connect	39	21.1 Номер на изделието (E-Nr.), заводски номер (FD) и последователен номер (Z-Nr.)	58
16.3 Активиране на Wi-Fi върху уреда.....	39	22 Разходни стойности.....	59
16.4 Деактивиране на Wi-Fi върху уреда	40	23 Технически данни	60
16.5 Инсталиране на софтуер-на актуализация.....	40	24 Декларация за съответствие.....	60
16.6 Нулиране на мрежовите настройки на уреда	40		
16.7 Дистанционен старт.....	40		
16.8 Защита на личните данни ...	41		
17 Основни настройки.....	41		
17.1 Общ преглед на основните настройки.....	41		
17.2 Промяна на основните настройки	42		
18 Почистване и поддръжка	42		
18.1 Почистване на барабана	42		
18.2 Почистване на отделението за перилен препарат	43		



1 Безопасност

Спазвайте указанията за безопасност по-долу.

1.1 Общи указания



- Прочетете внимателно това ръководство.
- Запазете ръководството, както и продуктовата информация, за по-нататъшна справка или за следващите собственици.
- Не свързвайте уреда в случай на повреда, получена по време на транспортирането.

1.2 Употреба по предназначение

Използвайте уреда само:

- за изпиране на текстил, годен за машинно пране, и вълна за ръчно пране според етикета за употреба.
- с чешмяна вода и обикновени подходящи за перални машини препарати за пране и поддръжка.
- в домакинството и в затворени помещения в домашна обстановка.
- до височина от 4000 m над морското равнище.

1.3 Ограничение на кръга от потребители

Този уред може да се използва от деца на възраст над 8 години и от лица с намалени физически, сетивни или умствени способности или липса на опит и/или знания, ако са под наблюдение или са инструктирани относно безопасната употреба на уреда и са разбрали произтичащите от употребата опасности. Децата не трябва да играят с уреда.

Почистването и поддръжката от страна на потребителя не трябва да се извършват от деца без наблюдение.

Дръжте деца на възраст под 3 години и домашни животни далеч от уреда.

1.4 Сигурен монтаж

⚠ ПРЕДУПРЕЖДЕНИЕ – Опасност от токов удар!

Некомпетентно извършено инсталиране представлява опасност.

- ▶ Свързвайте и експлоатирайте уреда само в съответствие с данните на фабричната табелка.
- ▶ Уредът трябва да се свързва към електрическа мрежа с променлив ток единствено посредством инсталиран според правилата заземен контакт.
- ▶ Системата от защитни проводници на електрическата сградна инсталация трябва да е инсталирана съгласно изискванията. Инсталацията трябва да има достатъчно голямо напречно сечение на проводниците.
- ▶ При употреба на прекъсвач с дефектнотокова защита използвайте само тип със знак .
- ▶ Никога не хранявайте уреда посредством външно комутационно устройство, напр. таймер или дистанционно управление.
- ▶ Ако уредът е вграден, щепселът на кабела за свързване към мрежата трябва да е свободно достъпен, или ако не е възможен свободен достъп, в положената неподвижно електрическа инсталация трябва да се вгради разделително приспособление за всички полюси съгласно разпоредбите за монтаж.
- ▶ При разполагане на уреда не допускате притискане или повреждане на кабела за свързване към мрежата.

Повредена изолация на кабела за свързване към мрежата представлява опасност.

- ▶ Никога не допускате контакт на кабела за свързване към мрежата с източници на топлина или горещи части на уреда.
- ▶ Никога не допускате контакт на кабела за свързване към мрежата с остри върхове или ръбове.
- ▶ Никога не прегъвайте, не притискайте и не променяйте кабела за свързване към мрежата.

⚠ ПРЕДУПРЕЖДЕНИЕ – Опасност от пожар!

Употребата на удължен кабел за свързване към мрежата и неразрешени адаптери представлява опасност.

- ▶ Не използвайте разклонители или удължители.
- ▶ Използвайте само разрешени от производителя адаптери и кабели за свързване към мрежата.
- ▶ Ако кабелът за свързване към мрежата е твърде къс и не е наличен по-дълъг кабел за свързване към мрежата, се свържете със специализирана фирма за електротехнически услуги, за да адаптирате домашната разпределителна мрежа.

⚠ ПРЕДУПРЕЖДЕНИЕ – Опасност от нараняване!

Високото тегло на уреда може да доведе до наранявания при повдигане.

- ▶ Не повдигайте сами уреда.

Ако този уред се постави неправилно в колона от пералня и сушилня, уредът отгоре може да падне.

- ▶ Поставяйте сушилнята върху пералня само със свързващ комплект от производителя . Друг метод за монтаж не се допуска.
- ▶ Не поставяйте уреда в колона от пералня и сушилня, ако производителят на сушилнята не предлага подходящ свързващ комплект.
- ▶ Не използвайте уреди от различни производители и с различна дълбочина и широчина в колона от пералня и сушилня.
- ▶ Не поставяйте колона от пералня и сушилня върху подиум, уредите могат да се наклонят.

⚠ ПРЕДУПРЕЖДЕНИЕ – Опасност от задушаване!

Деца могат да нахлузят на главата си опаковъчния материал или да се увият в него и да се задушат.

- ▶ Дръжте далеч от деца опаковъчния материал.
- ▶ Не допускайте деца да играят с опаковъчния материал.

⚠ ВНИМАТЕЛНО – Опасност от нараняване!

Уредът може по време на работа да вибрира или да се движи.

- ▶ Поставете уреда върху чиста, равна и здрава повърхност.
- ▶ Уредът трябва да се нивелира с крачетата и с нивелир.

При неправилно прекарани маркучи и електрически кабели е налице опасност от спъване.

- ▶ Прекарвайте маркучите и електрическите кабели така, че да няма опасност от спъване.

Ако уредът се премества за изпъкналите компоненти, като напр. вратичката, частите могат да се счупят.

- ▶ Не премествайте уреда за изпъкналите компоненти.

⚠ ВНИМАТЕЛНО – Опасност от порязване!

Острите ръбове по уреда могат при допир да доведат до срязвания.

- ▶ Не докосвайте уреда по острите ръбове.
- ▶ Използвайте защитни ръкавици при монтаж и транспорт на уреда.

1.5 Сигурна употреба**⚠ ПРЕДУПРЕЖДЕНИЕ – Опасност от токов удар!**

Повреден уред или кабел за свързване към мрежата представляват опасност.

- ▶ Никога не пускайте в експлоатация повреден уред.
- ▶ Никога не дърпайте кабела за свързване към мрежата, за да отделите уреда от електрозахранващата мрежа. Винаги хващайте щепсела на кабела за свързване към мрежата.
- ▶ Ако уредът или кабелът за свързване към мрежата са повредени, незабавно издърпайте щепсела на кабела за свързване към мрежата от контакта или изключете предпазителя в кутията с предпазители и затворете водопроводния кран.
- ▶ Свържете се със службата за обслужване на клиенти.

→ Страница 57

Проникващата влага може да предизвика токов удар.

- ▶ Използвайте уреда само в затворени помещения.
- ▶ Никога не излагайте уреда на силна топлина и влага.

- ▶ За почистване на уреда не използвайте машини за почистване с пара или с високо налягане, маркучи или пръскачки.

⚠ ПРЕДУПРЕЖДЕНИЕ – Опасност от увреждане на здравето!

Деца могат да се заключат в уреда и да попаднат в опасна за живота ситуация.

- ▶ Не разполагайте уреда зад врата, която блокира или възпрепятства отварянето на вратата на уреда.
- ▶ При изведени от употреба уреди издърпайте щепсела на кабела за свързване към мрежата от контакта, след това прежете кабела за свързване към мрежата и унищожете ключалката на вратата на уреда така, че вратата на уреда да не се затваря повече.

При центрофугиране на по-големи, водонепропускливи дрехи може да се получи дисбаланс и да се стигне до наранявания.

- ▶ Не перете и не центрофугирайте по-големи, водонепропускливи части пране като одеяла или подложки за матраци в уреда.

⚠ ПРЕДУПРЕЖДЕНИЕ – Опасност от задушаване!

Деца могат да вдишат или да погълнат малки части и да се задушат.

- ▶ Дръжте далеч от деца малките части.
- ▶ Не допускате деца да играят с малки части.

⚠ ПРЕДУПРЕЖДЕНИЕ – Опасност от отравяне!

При консумиране препаратите за пране и поддръжка могат да доведат до натравяне.

- ▶ При поглъщане по невнимание потърсете лекарски съвет.
- ▶ Съхранявайте препаратите за пране и поддръжка на недостъпни за деца места.

⚠ ПРЕДУПРЕЖДЕНИЕ – Опасност от експлозия!

Когато пране е било предварително третирано със запалими почистващи препарати, то може да доведе до експлозия.

- ▶ Изплаквайте добре с вода преди прането предварително третираните дрехи.

⚠ ВНИМАТЕЛНО – Опасност от нараняване!

При качване или покатерване по уреда работният плот може да се счупи.

- ▶ Не се качвайте или катерете по уреда.

При стъпване или подпиране на отворената врата уредът може да се наклони.

- ▶ Не сядайте и не се подпирайте върху вратата на уреда.
- ▶ Не поставяйте предмети върху вратата на уреда.

При посягане към въртящия се барабан са възможни наранявания на ръцете.

- ▶ Преди посягане изчакайте пълното спиране на барабана.

⚠ ВНИМАТЕЛНО – Опасност от изгаряне с гореща вода!

При пране с високи температури сапунената луга е гореща.

- ▶ Не докосвайте горещия перилен разтвор.

⚠ ВНИМАТЕЛНО – Опасност от химически изгаряния!

При отваряне на чекмеджето за перилен препарат перилният препарат и препарат за поддръжка могат да се изпръскат от уреда. Контакт с очите или кожата може да доведе до дразнене.

- ▶ При контакт с перилни препарати или препарати за поддръжка изплакнете очите или кожата добре с чиста вода.
- ▶ При поглъщане по невнимание потърсете лекарски съвет.
- ▶ Съхранявайте препаратите за пране и поддръжка на недостъпни за деца места.

1.6 Сигурно почистване и поддръжка**⚠ ПРЕДУПРЕЖДЕНИЕ – Опасност от токов удар!**

Некомпетентните ремонти са опасни.

- ▶ Никога не променяйте технически уреда или свойствата му.
- ▶ Само обучен за целта специализиран персонал трябва да извършва ремонти на уреда.
- ▶ За ремонта на уреда трябва да се използват само оригинални резервни части.

- ▶ Ако кабелът за свързване към мрежата на този уред бъде повреден, той трябва да се смени от производителя или неговия отдел по обслужване на клиенти, или от друго лице с подобна квалификация, за да се избегнат опасности.

Проникващата влага може да предизвика токов удар.

- ▶ Преди почистването изтеглете щепсела или изключете предпазителя в кутията с предпазители.
- ▶ За почистване на уреда не използвайте машини за почистване с пара или с високо налягане, маркучи или пръскачки.

⚠ ПРЕДУПРЕЖДЕНИЕ – Опасност от нараняване!

Използването на неоригинални резервни части и принадлежности е опасно.

- ▶ Използвайте само оригинални резервни части и оригинални принадлежности на производителя.

⚠ ПРЕДУПРЕЖДЕНИЕ – Опасност от отравяне!

При използване на съдържащи разтворител почистващи средства могат да се образуват отровни пари.

- ▶ Не използвайте почистващи препарати, съдържащи разтворители.

2 Предотвратяване на материални щети

ВНИМАНИЕ!

Грешното дозиране на омекотителите, перилни препарати, препарати за поддръжка и почистващи средства може да влоши функционирането на уреда.

- ▶ Спазвайте препоръките за дозиране на производителите.

Превишаването на максималното количество натоварване влошава функционирането на уреда.

- ▶ Максималното количество на натоварване за всяка програма трябва да се спазва и да не се превишава.

→ "Програми", Страница 29

Уредът е обезопасен за транспорта с транспортни планки. Неотстранените транспортни обезопасявания могат да доведат до материална щета и повреда на уреда.

- ▶ Преди въвеждане в експлоатация отстранете напълно всички транспортни планки и ги съхранете.
- ▶ Преди всеки транспорт монтирайте напълно всички транспортни планки, за да избегнете щети при транспорта.

Неправилното свързване на подаващия маркуч за вода може да доведе до материални щети.

- ▶ Затегнете на ръка винтовете при подаващия маркуч за вода.
- ▶ По възможност свържете подаващия маркуч за вода към водопроводния кран директно без допълнителни свързващи елементи като адаптер, удължители или вентили.
- ▶ Внимавайте вътрешният диаметър на водопроводния кран да е минимум 17 mm.

- ▶ Внимавайте дължината на резбата при присъединяването към водопроводния кран да е минимум 10 mm.

Твърде ниско или твърде високо водно налягане може да наруши функционирането на уреда.

- ▶ Уверете се, че налягането на водата на водоснабдителното съоръжение възлиза на минимум 100 kPa (1 bar) и максимум 1000 kPa (10 bar).
- ▶ Ако налягането на водата превишава посочената максимална стойност, между връзката за питейна вода и комплекта маркучи на уреда трябва да се инсталира редукиционен клапан.
- ▶ Не свързвайте уреда към смесителната батерия на водонагревател без налягане.

Променени или повредени водни маркучи могат да доведат до материални щети и повреди на уреда.

- ▶ Никога не прегъвайте, не притискайте, не променяйте и не прерязвайте водни маркучи.
- ▶ Използвайте само включени в окомплектовката на доставката водни маркучи или оригинални резервни маркучи.
- ▶ Никога не използвайте повторно употребявани водни маркучи.

Работа със замърсена или твърде топла вода може да доведе до материални щети и щети по уреда.

- ▶ Уредът да се използва изключително и само със студена питейна вода.

Неподходящи почистващи средства могат да повредят повърхностите на уреда.

- ▶ Не използвайте агресивни или абразивни почистващи средства.
- ▶ Не използвайте почистващи средства с високо съдържание на алкохол.

- ▶ Не използвайте твърди абразивни гъби или гъби за чистене.
- ▶ Уредът да се почиства само с вода и мека, влажна кърпа.
- ▶ При контакт с уреда веднага отстранявайте всички остатъци от перилен препарат, остатъци от спрейове или други остатъчни субстанции.

3 Опазване на околната среда и икономия

3.1 Предаване на опаковката за отпадъци

Опаковъчните материали са съвместими с околната среда и могат да се използват повторно.

- ▶ Предавайте отделните компоненти за отпадъци разделно според вида.

3.2 Пестене на енергия и ресурси

Ако спазвате тези указания, Вашият уред ще консумира по-малко ток и вода.

- Използвайте програми с ниски температури и дълги времена на пране и максимално количество на зареждане. → *Страница 29*
- Дозирайте перилния препарат съгласно степента на замърсяване на прането.
- Температурата на пране да се намали при леко и нормално замърсено пране.
- Настройте максималните обороти на центрофугиране, ако прането след това трябва да се суши в сушилнята.
- Перете дрехите без предпране.

3.3 Режим на пестене на енергия

Ако не използвате уреда за кратко, уредът автоматично преминава в режим на пестене на енергия.

Всички индикации угасват и мига. Режимът на пестене на енергия се прекратява като подновите работата с уреда.

Ако не използвате уреда за дълго време, той ще превключи автоматично в режим в готовност (стенд-бай).

4 Разполагане и свързване

4.1 Разопаковане на уреда

ВНИМАНИЕ!

Останалите в барабана предмети, които не са предвидени за работа в уреда, могат да доведат до материални щети и щети по уреда.

- ▶ Преди използване отстранявайте тези предмети и доставените принадлежности от барабана.

1. Отстранете опаковъчния материал и защитните опаковки напълно от уреда.
→ *"Предаване на опаковката за отпадъци", Страница 12*
2. Проверявайте уреда за видими щети.
3. Отворете вратата.
→ *Страница 35*
4. Извадете принадлежностите от барабана.
5. Затворете вратата.

4.2 Окомплектовка на доставката

След разопаковането проверете всички части за щети, получени при транспортирането, и комплектността на доставката.

ВНИМАНИЕ!

Работа с непълна или дефектна принадлежност може да повреди функцията на уреда или да доведе до материални щети и щети по уреда.

- ▶ Не използвайте уреда с непълна или дефектна принадлежност.
- ▶ Сменете съответната принадлежност преди използване на уреда.
→ "Принадлежности",
Страница 33

Бележка: При уреда фабрично е извършен функционален тест. При това в уреда могат да се образуват петна от вода, които се отстраняват след първото пране.

Доставката включва:

- Пералня
- Съпътстващи документи
- Транспортни обезопасявания
→ "Отстранете транспортните планки", Страница 14
- Капачета
- Маркуч за чиста вода
→ "Затваряне на водопроводния кран", Страница 15

4.3 Изисквания към мястото за разполагане

⚠ ПРЕДУПРЕЖДЕНИЕ

Опасност от токов удар!

Уредът съдържа токопроводящи части. Докосването на токопроводящи части е опасно.

- ▶ Не използвайте уреда без покривната повърхност.

⚠ ПРЕДУПРЕЖДЕНИЕ

Опасност от нараняване!

При използване върху цокъл уредът може да се наклони.

- ▶ Задължително закрепете крачетата на уреда преди въвеждане в експлоатация върху цокъл с планките → Страница 33 от производителя.

ВНИМАНИЕ!

Замръзващата остатъчна вода в уреда може да доведе до щети по уреда.

- ▶ Не поставяйте и не използвайте уреда в области, на които може да замръзне или на открито.
- Ако уредът се наклони на повече от 40°, остатъчната вода от уреда може да изтече и да причини материални щети.
- ▶ Внимателно накланяйте уреда.
 - ▶ Транспортирайте уреда в изправено положение.

Място за разполагане	Изисквания
<p>Основа</p> 	<p>Закрепете уреда с планки → Страница 33.</p>
<p>Поставка от дървени летви</p> 	<p>Поставете уреда върху водоустойчива дървена плоскост (дебелина мин. 30 мм), която е здраво завинтена върху пода.</p>

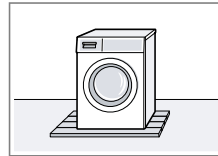
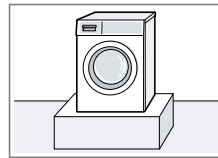

Място за разполагане Изисквания

Кухненска ниша

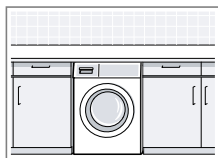

Уредът да се поставя само под цялостен и здраво свързан със съседните шкафове работен плот. Необходима ширина на нишата: 60 см.

Върху стена

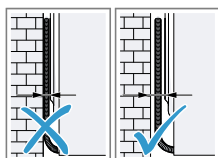

Не захващайте присъединителни проводници и маркучи между стената и уреда.

4.4 Отстранете транспортните планки

Уредът е обезопасен за транспорт с транспортни планки от задната страна на уреда.

Бележка: Съхранявайте винтовете на транспортните планки и втулките за по-късно транспортиране.

→ "Поставяне на транспортните планки", Страница 56

1. Свалете маркуча от държачите.

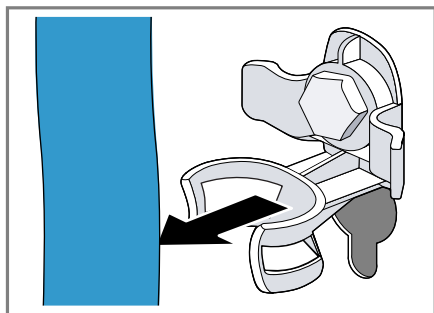

2. Всичките 4 винта на транспортните обезопасявания се развират ① и свалят ② с гаечен ключ размер 13.

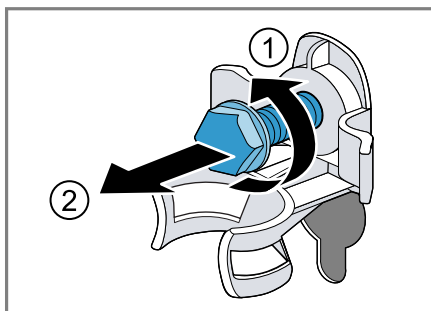

3. Мрежовият кабел да се свали от държача.

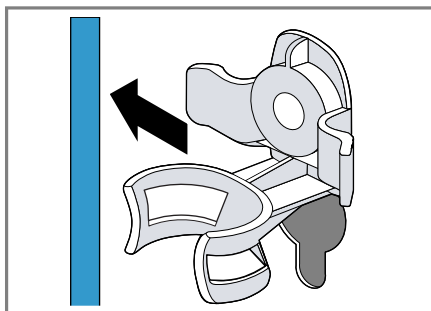

4. 4-те втулки да се свалят.

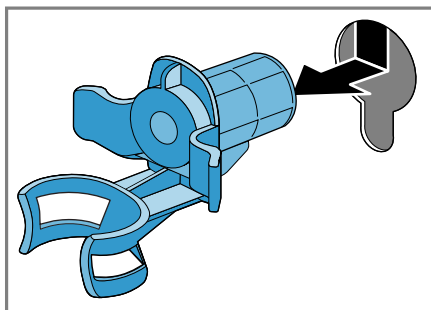

5. 4-те капачета да се поставят.

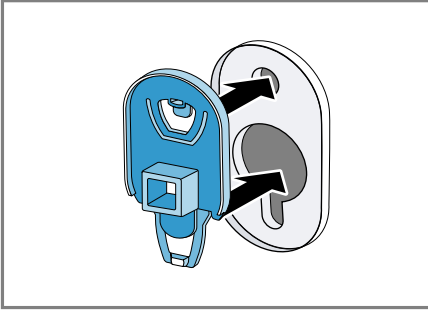

6. 4-те капачета да се избутат надолу.

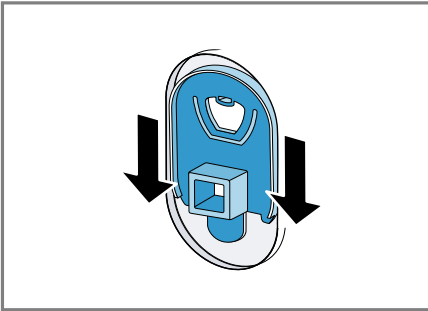

Бележка: За да използвате транспортните обезопасявания за транспорт в уреда, извършете тези стъпки в обратна последователност.

4.5 Свързване на уреда

Затваряне на водопроводния кран

1. Свържете маркуча за вода към уреда.

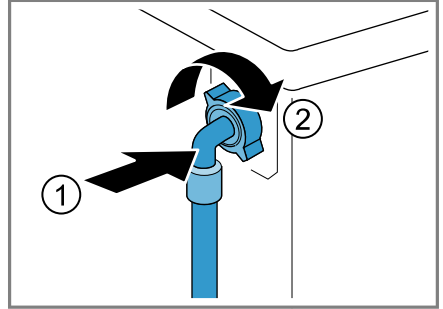

2. Свържете маркуча за с вода към водопроводния кран (26,4 мм = 3/4").

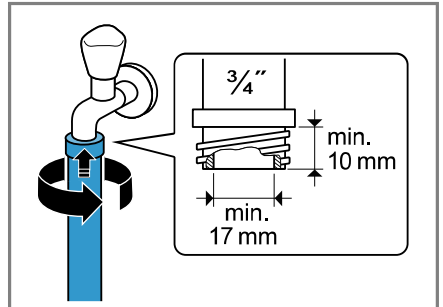

3. Внимателно отворете водопроводния кран и проверете дали местата на свързване са уплътнени.

Видове на свързване мръсна вода

Информацията ще Ви помогне да свържете този уред към мръсната вода.

ВНИМАНИЕ!

При изпомпване маркучът за мръсна вода е под налягане и може да се разхлаби от инсталираното място на свързване.

- ▶ Обезопасете маркуча за мръсна вода срещу неволно разхлабване.

При запушен мръсен канал може мръсната вода да потече обратно в уреда.

- ▶ Преди работа на уреда се уверявайте, че мръсната вода се източва бързо и отстранете запушванията.

Бележка: Съблюдавайте височините на изпомпване.

Максималната височина на изпомпване възлиза на 100 см.

Сифон

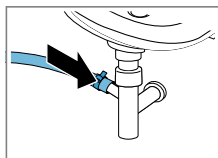

Обезопасете местата на свързване със скоба за маркуч (24-40 мм).

Мивка

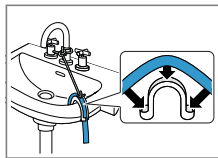

Фиксирайте маркуча за мръсната вода със скоба и го обезопасете.
→ "Принадлежности",
Страница 33

Пластмасова тръба с гумена муфа или канализационна шахта

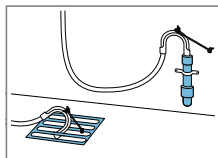

Фиксирайте маркуча за мръсната вода със скоба и го обезопасете.
→ "Принадлежности",
Страница 33

Свързване на уреда към електрозахранващата мрежа

Бележка: Вашата електроинсталация у дома за този уред трябва да отговаря на локалните законови разпоредби и на предписанията за безопасност и трябва да включва дефектнотоков защитен превключвател.

1. Включете щепсела на кабела за свързване към мрежата на уреда в електрически контакт в близост до уреда.

Техническите параметри за свързване на уреда са посочени в техническите данни

→ Страница 60.

2. Проверете стабилното положение на щепсела.

4.6 Нивелиране на уреда

За да редуцирате шумовете и вибрациите и да предотвратите преместването на уреда, нивелирайте правилно уреда.

1. Развийте контрагайките по посока на часовника с гаечен ключ размер 17.

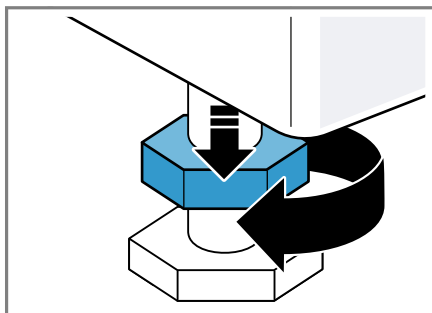

2. За да изравните уреда, завъртете краката на уреда. Проверете нивелирането с нивелир.

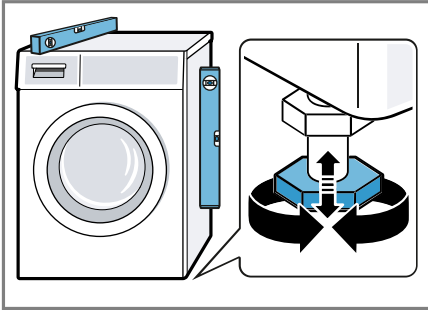

Всички опори на уреда трябва да са разположени стабилно на пода.

3. Затегнете контрагайките с гаечен ключ размер 17 на ръка срещу корпуса.

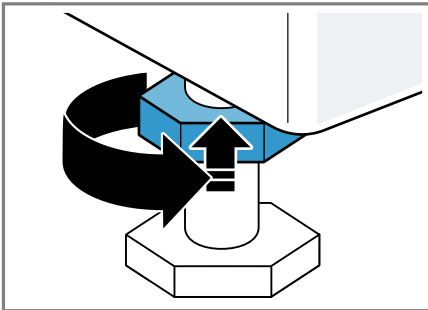

В същото време дръжте здраво крачето на уреда и не променяйте височината.

5 Преди първата употреба

Подгответе уреда за използване.

5.1 Стартиране на празен ход

Вашият уред е проверен основно преди напускане на завода. За да отстраните възможни остатъци от вода, първия път изперете без дрехи.

1. Натиснете .

Процесът на включване трае няколко секунди.

2. Настройте програмата  **Cotons 90°** или изберете програма за почистване на барабана в Home Connect приложението.
3. Затворете вратата.
4. Изтеглете чекмеджето за препарати.
5. Напълнете около 1 литър вода от водопровода в отделението за ръчно дозиране.

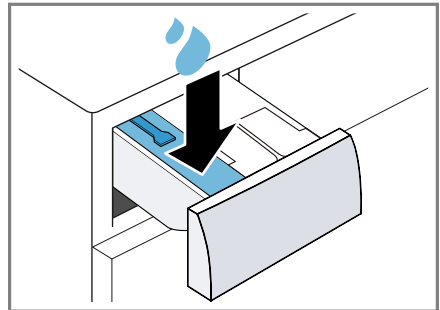

bg Преди първата употреба

6. Напълнете перилен препарат на прах с кислородна белина в отделение за ръчно дозиране.

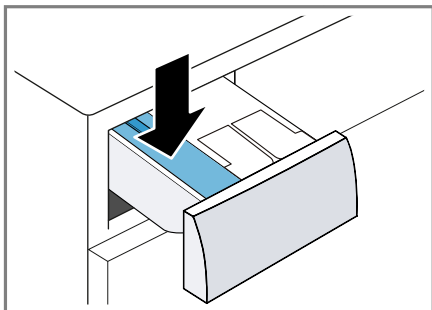

За да избегнете образуване на пяна, използвайте само половината от препоръчителното от производителя на перилен препарат количество за леко замърсяване. Не използвайте перилен препарат за вълна или за деликатни тъкани.

7. Затворете чекмеджето за препарати.
8. За да стартирате програмата, натиснете **||▷**.
- ✓ Дисплеят показва оставащото времетраене на програмата.
 - ✓ Дисплеят показва след края на програмата: "End".
9. Стартирайте първия процес на пране или натиснете **⏻**, за да преместите уреда в режим в готовност (стендбай).
→ "Основни положения при работа с уреда", Страница 34

6 Запознаване

6.1 Уред

Тук ще намерите общ преглед на компонентите на Вашия уред.

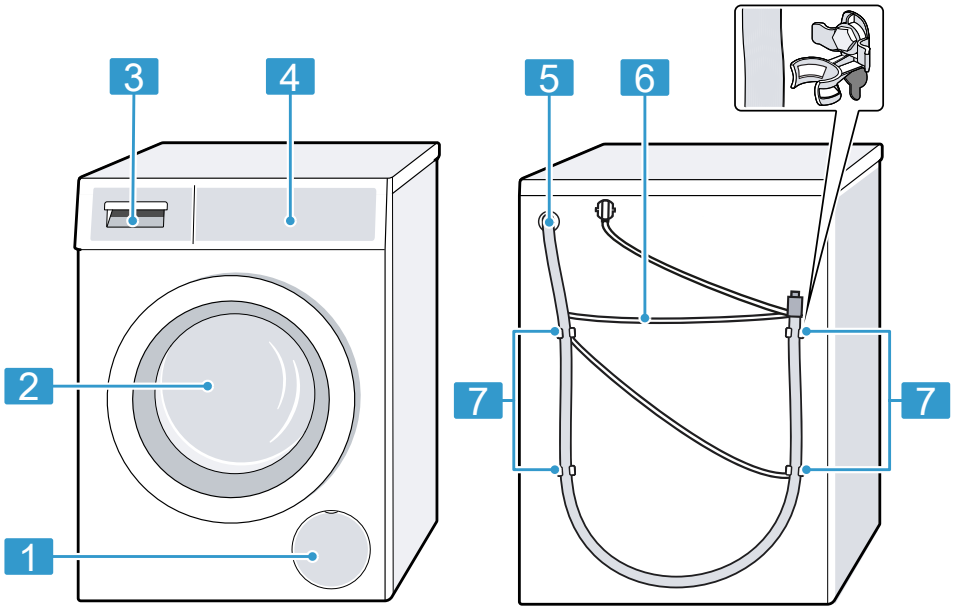

В зависимост от типа уред детайлите на фигурата могат да се различават, напр. по цвят и форма.

1 Клапа за поддръжка на помпата за сапунен разтвор
→ Страница 44

2 Врата → Страница 35

3 Чекмедже за перилен препарат → Страница 20

4 Обслужващ панел
→ Страница 20

5 Отточен маркуч
→ Страница 15

6 Кабел за свързване към мрежата → Страница 16

7 Транспортни обезопасявания → Страница 14

6.2 Чекмедже за перилен препарат

Бележка: Спазвайте данните на производителите за използване и дозиране на перилния препарат и средството за поддръжка и данните в програмните описания.

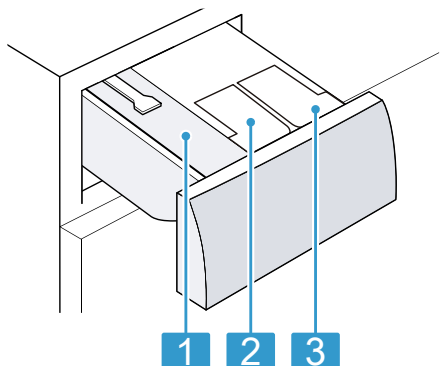

-
- 1** Камера за ръчно дозиране
→ "Използване на камера за ръчно дозиране",
Страница 38
-
- 2** ☼ / ⦿: отделение за дозиране за омекотител или течен перилен препарат
→ "Интелигентна система за дозиране", Страница 37
-
- 3** ⦿: Отделение за дозиране за течен перилен препарат
→ "Интелигентна система за дозиране", Страница 37
-

6.3 Обслужващ панел

Посредством панела за обслужване се настройват всички функции на Вашия уред и се извежда информация относно режима на работа.

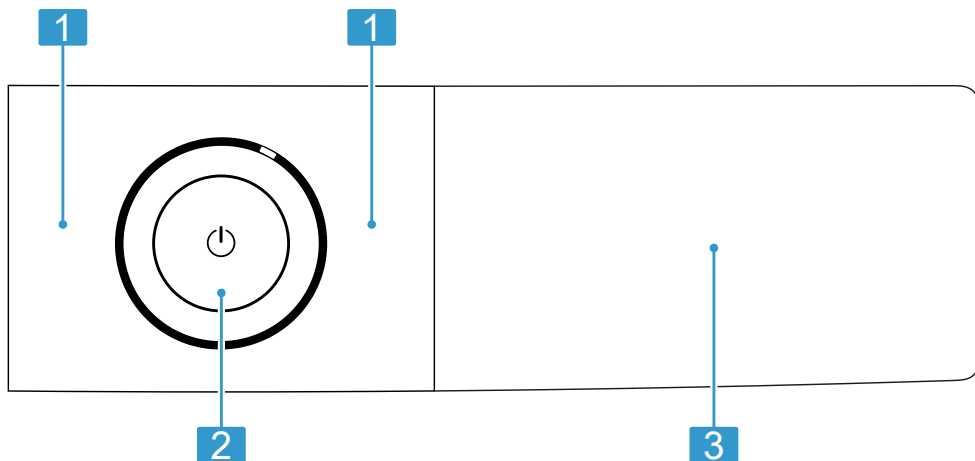

1 Програми → Страница 29

2 Бутони → Страница 26

3 Бутони → Страница 26 и
дисплей → Страница 22

6.4 Логика на управление

Някои зони на дисплея са бутони и реагират на допир. Активирате, деактивирате или променят настройките като натискате бутоните. Активираните настройки са ярки на дисплея.

ВНИМАНИЕ!

Въздействие със сила върху дисплея може да доведе до повреда.

- ▶ Не упражнявайте твърде силен натиск върху дисплея.
- ▶ Не натискайте дисплея с остри предмети.

7 Дисплей

На дисплея виждате текущо настроените стойности, възможностите за избор или текстове с указания.

Дисплеят показва според статуса на програмата някои указания в зоната 8:88, напр. E пд.

Бележка: Чрез софтуерни актуализации може да са налични допълнителни функции.

→ "Инсталиране на софтуерна актуализация", Страница 40

Ако софтуерна актуализация е налчина, ще откриете допълнителна информация в приложението Home Connect.

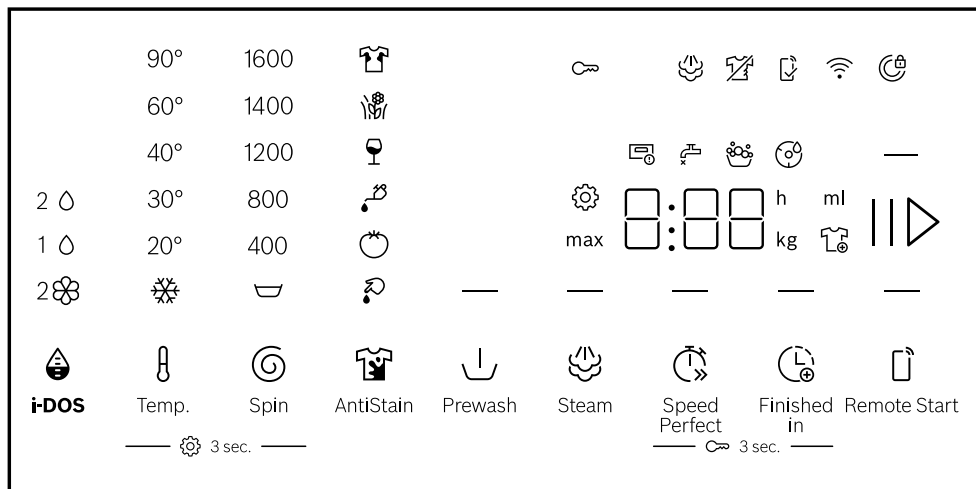







Примерна индикация на дисплея

Индикация	Описание
0:40 ¹	Предвидима продължителност на програмата или остащо време на програмата в часове и минути.
— (🕒 Finished in) / "10 h" ¹	Време на край на програмата → "Бутони", Страница 27
max 10,0 ¹	Препоръка за максимално количество за зареждане за настроената програма в kg.
☒ - 1600	Настроени обороти на центрофугата в об/мин. → "Бутони", Страница 27 няма избор: без центрофуга, само изпомпване ☒: задържане на изплакването, без изпомпване





¹ Пример

Индикация	Описание
- 90	Настроена температура в °C. → "Бутони", Страница 27 (студена)
— (▷)	Стартиране, отмяна или спиране на пауза <ul style="list-style-type: none"> ■ свети: програмата работи и може да се прекъсне или спре на пауза. ■ мига: програмата може да се стартира или да се продължи.
	Можете да извадите или добавите пране и да прекъснете актуалната програма. → Страница 36
End	Статус на програмата: край на програмата
	Статус на програмата: Почистване с пара
	<ul style="list-style-type: none"> ■ свети: защитата от деца е активирана. ■ мига: Защитата от деца е активирана и уредът се управлява. → "Деактивиране на защитата от деца", Страница 37 blinkt: Die Kindersicherung ist aktiviert und das Gerät wurde bedient.
— (↓ Prewash)	Предпрането е активирано. → "Бутони", Страница 28
— (Steam)	Загриване и обработка с пара на текстили с водна пара активирано. → "Бутони", Страница 26
	Задържането на изплакването е активирано.
— (Speed Perfect)	Скъсеното времетраене на програмата е активирано. → "Бутони", Страница 26
	Видът на петното кръв е активиран.
	Видът на петното трева е активиран.
	Видът на петното червено вино е активиран.
	Видът на петното пот е активиран.
	Видът на петното мазнина/олио от храна е активиран.
	Видът на петното домати е активиран.
	Промяна на основните настройки. → Страница 42
	мига: Почистване на барабана е нужно. Изпълнете програмата Cotons 90° за почистване и поддръжка на барабана и на контейнера за перилен препарат. → "Почистване на барабана", Страница 42
— (Remote Start)	Дистанционен старт е активиран. → "Бутони", Страница 27

¹ Пример

Индикация	Описание
	<ul style="list-style-type: none"> ■ свети: уредът е свързан през Wi-Fi с домашната мрежа. ■ мига: уредът се опитва да се свърже през Wi-Fi с домашната мрежа. <p>→ "Home Connect ", Страница 39</p>
	<p>Настройките, които не са налични върху уреда, са настроени през Home Connect приложението. Допълнителна информация ще откриете в Home Connect приложението.</p>
	<ul style="list-style-type: none"> ■ свети: Интелигентната система за дозиране за течния перилен препарат е активирана. ■ мига: Минималното ниво на пълнене на резервоара за дозиране е преминато. → Страница 37 <p>◊ (течен перилен препарат)</p>
 	<ul style="list-style-type: none"> ■ свети: Интелигентната система за дозиране за течния перилен препарат или омекотителя е активирана. ■ мига: Минималното ниво на пълнене на резервоара за дозиране е преминато. → Страница 37 <p>Бележка: Можете да използвате двете отделения за дозиране за течен перилен препарат. За целта преместете отделениято за дозиране. → Страница 38</p> <p>◊ (течен перилен препарат) ⊗ (омекотител)</p>
50 ml ¹	<p>Основно количество на дозиране за перилен препарат или омекотител. → Страница 38</p>
.	<p>свети: Системата за контрол на напрежението е на пауза поради недопустими падове в напрежението. Напрежението отново е допустимо и програмата се продължава.</p> <p>Бележка: Продължителността на програмата се удължава.</p>
:	<p>мига: Системата за контрол на напрежението е на пауза поради недопустими падове в напрежението.</p> <p>→ ": мига и програмата е на пауза.", Страница 51</p> <p>Бележка: Програмата се продължава, ако напрежението отново е допустимо.</p>
	<p>Уредът е разпознал твърде много пяна.</p> <p>→  или силно образуване на пяна.", Страница 51</p>

¹ Пример

Индикация	Описание
	<ul style="list-style-type: none"> ■ свети: Вратата е заключена. <ul style="list-style-type: none"> – За да добавите пране, вратата може да се отключи, когато  свети. → "Допълване с дрехи", Страница 36 – За да отворите вратата, можете да прекъснете програмата. → "Прекъсване на програмата", Страница 36 ■ мига: Вратата не е затворена.
	<ul style="list-style-type: none"> ■ Няма налягане на водата. ■ Налягането на водата от крана е твърде ниско.
	<p>Чекмеджето за перилен препарат не е вкарано напълно. → , Страница 51</p>
E:35 ¹	<p>Код на грешка, показание на грешка, сигнал. → Страница 48</p>
¹ Пример	



8 БУТОНИ















Бележка: Чрез софтуерни актуализации може да са налични допълнителни функции.



→ "Инсталиране на софтуерна актуализация", Страница 40

Ако софтуерна актуализация е налична, ще откриете допълнителна информация в приложението Home Connect.

Изборът на програмните настройки зависи от настроената програма.

Бутон	Избор	повече информация
▷	<ul style="list-style-type: none"> ■ стартиране ■ прекъсване ■ спиране на пауза 	Стартиране, прекъсване или спиране на пауза на програмата.
 Speed Perfect	<ul style="list-style-type: none"> ■ активиране ■ деактивиране 	Активиране или деактивиране на съкратено времетраене на програма. Бележка: Потреблението на ток се повишава. Резултатът от прането не се влошава от това.
 AntiStain	Многократен избор	Изберете вида на петното. Температурата, движението на барабана и времето на наkisване се адаптират към вида на петното.
 Steam	<ul style="list-style-type: none"> ■ активиране ■ деактивиране 	Активиране или деактивиране на затопляне или обработка с пара на тъкани с водна пара. За да се разрохка прането и да се намали намачкването, центрофугирането и оборотите се адаптират и тъканите в края на програмата се обработват с пара. Бележки <ul style="list-style-type: none"> ■ За да намалите намачкването, след изпиране директно закачайте прането. ■ При програми с натоварване от над 4 kg, максималното натоварване се редуцира до 4 kg.





Бутон	Избор	повече информация
 i-DOS	<ul style="list-style-type: none"> ■ активиране ■ деактивиране ■ Настройте основно количество на дозиране 	<p>Ако натиснете за кратко бутона, активирате или деактивирате интелигентната система за дозиране за омекоцител  или течен перилен препарат .</p> <p>Ако натиснете бутона за ок. 3 секунди, можете да настроите основното количество на дозиране. → <i>Страница 38</i></p>
 Finished in	до 24 часа	<p>Установете времето на край на програмата.</p> <p>Времетраенето на програмата се съдържа в настроения брой часове. След старта на програмата времетраенето се показва.</p>
 Temp.	 - 90	<p>Напасване на температурата.</p> <p>Настроена температура в °C.</p>
 Spin	 - 1600	<p>Адаптирайте оборотите на центрофугата или активирайте  (задържане на изплакването).</p> <p>Настроени обороти на центрофугата в об/мин.</p> <p>С избора  водата в края на процеса на пране не се изпомпва и центрофугирането се деактивира. Дрехите остават във водата от изплакване.</p> <p>Ако не са избрани обороти на центрофугата или , водата в края на процеса на пране не се изпомпва и центрофугирането се деактивира.</p>
 (щепсел)	<ul style="list-style-type: none"> ■ включване ■ Режим в готовност / Стендбай ■ Рестартирайте уреда 	<p>Включете уреда или преместете в режим в готовност / стендбай.</p> <p>Ако панелът за управление не реагира, натиснете за ок. 5 секунди върху  за рестартиране на уреда. → <i>"Дисплеят и бутоните не реагират.", Страница 51</i></p>
 Remote Start	<ul style="list-style-type: none"> ■ активиране ■ деактивиране ■ Home Connect отваряне на настройките 	<p>Активирайте или деактивирайте дистанционното стартиране. → <i>Страница 40</i></p>

Бутон	Избор	повече информация
 3 sec.	<ul style="list-style-type: none"> ■ активиране ■ деактивиране 	→ "Защита от деца", Страница 37
 3 sec.	Многократен избор	→ "Основни настройки", Страница 41
 Prewash	<ul style="list-style-type: none"> ■ активиране ■ деактивиране 	<p>Активирайте или деактивирайте предпрането, напр. за пране на силно замърсени дрехи.</p> <p>Бележка: Ако интелигентната система за дозиране е активирана, перилният препарат се дозира автоматично за предпрането и основното пране.</p> <p>Ако интелигентната система за дозиране е деактивирана, перилният препарат за предпане се добавя директно в барабана, а за основно пране в отделението за ръчноо дозиране.</p> <p>→ "Чекмедже за перилен препарат", Страница 20</p>







9 Програми







Бележки

- Етикетите за грижа върху прането Ви посочват допълнителни указания за избора на програмата.
- Настройката на температурата на програмата гарантира, че температурата, препоръчана на етикета за поддръжка, няма да бъде превишена. Температурата, достигната в уреда, може да се различава от настроената температура. Най-добрият възможен ефект от изпирането се постига с оптимална енергийна ефективност.
- Чрез софтуерни актуализации може да са налични допълнителни функции.
→ "Инсталиране на софтуерна актуализация", Страница 40
Ако софтуерна актуализация е налична, ще откриете допълнителна информация в приложението Home Connect.





Програма	Описание	макс. зареждане (кг)
 Cotons	<p>Пране на издръжливи материи от памук и лен. Подходящо и като къса програма за нормално замърсено пране, ако активирате  Speed Perfect.</p> <p>Настройка на програмата:</p> <ul style="list-style-type: none"> ■ макс. 90 °C ■ макс. 1600 об./мин. 	10,0 5,0 ¹
Eco 40-60	<p>Пране на текстили от памук и лен.</p> <p>Бележка: Тъканите, които според символа за поддръжка могат да се перат от 40 °C  до 60 °C , могат да се перат заедно.</p> <p>Действието от прането отговаря на най-добрия възможен клас на ефективност при пране съгласно законовите разпоредби.</p> <p>За тази програма автоматично се напасва температурата на пране според количеството на зареждане, за да се достигне оптимална енергийна ефективност при възможно най-добро действие при изпиране. Температурата на пране не може да се променя.</p> <p>Оборотите на центрофугиране възлизат максимум на 1600 об/мин.</p>	10,0

¹  Speed Perfect активирано

Програма	Описание	макс. зареждане (кг)
 Easy-Care	Пране на текстили от синтетика. Настройка на програма: ■ макс. 60 °C ■ макс. 1400 об./мин.	4,0
 Quick Mix	Пране на текстили от памук, лен и синтетика. Подходящо за леко замърсено пране. Настройка на програма: ■ макс. 60 °C ■ макс. 1600 об./мин.	4,0
 Delicates/ Silk	Пране на чувствителни материи, които могат да се перат, от коприна, вискоза и синтетика. Използвайте перилен препарат за деликатно пране или коприна. Бележка: Перете особено чувствителните тъкани или тъканите с кукички, халки или скоби в мрежа за пране. Съвет: Чрез щадящо почистване на прането има по-малко изтъркване на текстилните влакна и влакната от микропластмаса. Настройка на програма: ■ макс. 40 °C ■ макс. 800 об./мин.	2,0
 Wool	Пране на текстилни изделия от вълна или със съдържание на вълна, които могат да се перат на ръка или в перална машина. За да избегне намачкване на прането, барабанът особено щадящо движи тъканите с дълги паузи. Използвайте перилен препарат за вълна. Настройка на програма: ■ макс. 40 °C ■ макс. 800 об./мин.	2,0
 Rinse	Плакнене с последващо центрофугиране и изпомпване на водата. Настройка на програма: макс. 1600 об./мин.	–
 Spin/ Drain	Центрофугиране и изпомпване на водата. Настройка на програма: макс. 1600 об./мин.	–
¹  Speed Perfect активирано		

Програма	Описание	макс. зареждане (кг)
 App programs	Изберете още програми директно през приложението Home Connect. Описанието на програмите ще откриете в приложението Home Connect. Бележка: Вашият уред трябва да е свързан с домашната мрежа и да е регистриран във Вашето приложение Home Connect. → <i>Страница 39</i>	–
 Hygiene Plus	Пране на издръжливи материи от памук и лен. Подходящо за хора с алергии и при повишени хигиенични изисквания. Бележка: Ако настроената температура се достигне, тя остава константна по време на целия процес на пране. Настройка на програмата: ■ макс. 60 °C ■ макс. 1600 об./мин.	6,5
 Sportswear	Пране на спортни тъкани и тъкани за свободно време от синтетика. Използвайте перилен препарат за спортни тъкани. Не използвайте омекотител. Съвет: Перете силно замърсеното пране на програма  Easy-Care . Настройка на програмата: ■ макс. 40 °C ■ макс. 800 об./мин.	2,0
 Iron Assist	Подходящо за ризи, тениски и подобни дрехи от памук и лен. Програма за затопляне и третиране с пара на сухи тъкани, за да могат тъканите след края на програмата да се закачат или по-лесно да се гладят. Зареждането на програмата възлиза на максимум пет ризи или пет тениски. Активирайте  Speed Perfect, ако искате да вاپоризирате само една дреха. Бележки ■ Закачайте топлите и третирани с пара тъкани веднага след края на програмата или ги гладете.	–

¹  **Speed Perfect** активирано

Програма	Описание	макс. зареждане (кг)
	<ul style="list-style-type: none"> ■ Текстилните тъкани не се перат или почистват. Не използвайте перилен препарат или омекотител. ■ Водната пара е топла и може да причини щети по определени видове тъкани и материи. Програмата следователно не е подходяща за тъкани за открито или тъкани от коприна и вълна, като напр. пуловери. 	
 Automatic	<p>Пране на чувствителни текстили от памук и синтетика. Щадящо третиране на прането. Степента на замърсяване и вида на материята се разпознават автоматично. Процесът на пране се адаптира.</p> <p>Бележка: Температурата и оборотите на центрофугиране не може да се настройват в тази програма и се установяват автоматично. Температурата е максимум 30 °C. Оборотите на центрофугиране възлизат максимум на 800 об./мин.</p>	3,5
 Super Quick 15'/30'	<p>Пране на текстили от памук и синтетика. Къса програма за леко замърсено дребно пране. Продължителността на програмата възлиза на ок. 30 минути. Ако искате да скъсите времетраенето на програмата до 15 минути, активирайте  Speed Perfect. Максималното количество за зареждане се намалява на 2,0 кг. Настройка на програма:</p> <ul style="list-style-type: none"> ■ макс. 40 °C ■ макс. 1200 об./мин. 	4,0 2,0 ¹
¹  Speed Perfect активирано		

10 Принадлежности

Използвайте оригинални принадлежности. Те са специално пригодени за Вашия уред.

Съвет: Някои принадлежности са налични в други цветове. Свържете се с отдела по обслужване на клиенти. → Страница 57

	Употреба	Номер за поръчка
Удължаване маркуч за чиста вода	Удължете маркуча за студена вода или Aquastop маркуча за чиста вода (2,50 м).	WMZ2381
Задържащи езичета	Подобреете сигурността на уреда.	WMZ2200
По-дълъг маркуч за чиста вода	Сменете стандартния маркуч за чиста вода с по-дълъг маркуч (2,20 м).	00353925
Скоба	Фиксирайте отточния маркуч.	00655300
Подиум	Уредът се поставя на високо, за да може да се зарежда и разтоварва лесно.	WMZPW20 W
Почистващ препарат за перални	Почистващо средство за грижа за вътрешността на уреда.	00311929

11 Пране

11.1 Подготовка на дрехите

ВНИМАНИЕ!

Останалите в прането предмети могат да повредят прането и барабана.

- ▶ Преди работа отстранете всички предмети от джобовете на дрехите.

Бележка

Ако подготвите прането си, ще запазите уреда и тъканите.

- Изчеткване на пясък и почва
- Сортирайте прането по цвят и тъкани и при това спазвайте етикета за грижа

- затваряйте всички ципове, велкра, кукички и халки
- Връзване на платнени колани, ленти и корди
- Отстранете колелцата на пердетата и оловните ленти
- перете малки или чувствителни дрехи в мрежа за пране
- перете малките и големи дрехи заедно
- Незабавно изперете прането с пресни петна
- Предварително третирайте прането с изсъхнали петна и го изперете неколнократно
- Поставяйте дрехите от прането една по една в барабана
- Прането, което е предварително третирано с хлорна белина, трябва да се изплакне многократно преди зареждане на барабана

12 Перилен препарат и препарат за поддръжка

С правилния избор и използване на перилни препарати и средства за поддръжка щадите Вашия уред и Вашето пране.

Указанията на производителя за използване и дозиране ще откриете върху опаковката.

Бележки

- при използване на течни перилни препарати използвайте само самостоятелно течащи перилни препарати
- не смесвайте различни течни перилни препарати
- не смесвайте перилен препарат с омекотител
- не използвайте престояли и засъхнали продукти
- не използвайте съдържащи разтворители, разяждащи или газоотделящи препарати
- не използвайте хлорна белина
- Използвайте рядко оцветители, тъй като фиксиращата сол може да повреди неръждаемата стомана
- не използвайте обезцветяващи средства в уреда
- не пълнете оцет в съдовете за дозиране → *Страница 37* за интелигентната система за дозиране

13 Основни положения при работа с уреда

13.1 Включване на уреда

Бележка: Ако включвате уреда за пръв път, след като е свързан към електричеството, процесът на включване трае до една минута.

Изискване: Уредът е разположен правилно и свързан. → *Страница 12*

- ▶ Натиснете .
Процесът на включване трае няколко секунди.
- ✓ Извършва се шумен функционален тест.

Бележка: Осветлението на барабана угасва автоматично.

13.2 Настройване на програмата

1. Завъртете превключвателя на програмите и го поставете на желаната програма.
→ *"Програми", Страница 29*
- ✓ Дисплеят показва програмните настройки.
2. Адаптиране на програмните настройки.
→ *"Бутони", Страница 26*
Спазвайте информацията по тема Логика на управлението
→ *Страница 21*.
Програмните настройки не се записват трайно за програмата.

Бележка: Ако интелигентната система за дозиране се активира или деактивира, настройката се запазва.

Настройване на други програми

Изискване: Home Connect е оборувано. → *Страница 39*

1. Настройте програмата  **App programs** .
- ✓  **Remote Start** мига.
2. Натиснете  **Remote Start**.
- ✓ Home Connect приложението показва избираемите програми.
3. В Home Connect приложението настройте програмата.
4. Ако желаете, адаптирайте програмните настройки.
→ *"Бутони", Страница 26*
5. Стартирайте програмата.
→ *Страница 35*

13.3 Отваряне на вратата

1. Достигнете до дръжката на вратата и я дръпнете.

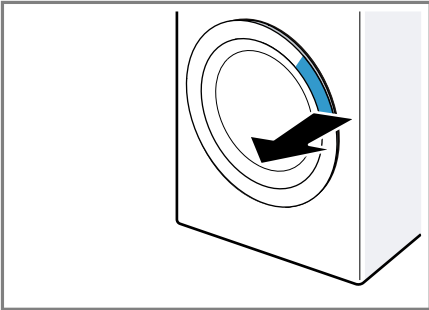

2. Отворете вратата.

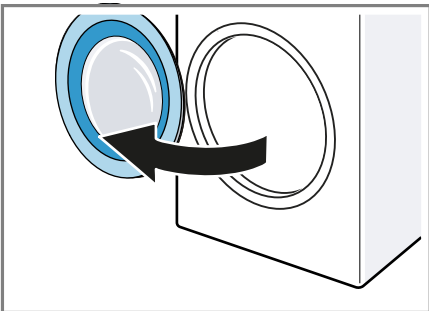

13.4 Дрехи поставете

Бележка: За да избегнете образуване на гънки, спазвайте максималното зареждане на програмите.
→ *"Програми", Страница 29*



Изисквания

- Прането е подготвено и сортирано.
→ *"Гране", Страница 33*
 - Барабанът е празен.
1. Отворете вратата.
→ *Страница 35*
 2. Поставете дрехите в барабана.
 3. Затворете вратата.
Уверете се, че не е затиснато пране във вратата.

13.5 Стартиране на програмата

Бележка: Ако интелигентната система за дозиране е активирана, се уверете, че съдът за дозиране е напълнен → *Страница 37* и базовото количество за дозиране е настроено → *Страница 38*.

Изискване: Програма е настроена.
→ *Страница 34*

- ▶ Натиснете  .
- ✓ Барабанът се върти и се извършва разпознаване на натоварването, което може да трае до 2 минути и след това водата влиза.
- ✓ Дисплеят показва продължителността на програмата или времето на край.
- ✓ Дисплеят показва след края на програмата: "End".

13.6 Накисване на пране

Бележка: За омекване няма нужда от допълнителен препарат. Уредът използва разтворения препарат за омекване и измиване.

Изисквания

- Прането е поставено.
→ Страница 35
 - Програмата е стартирана.
→ Страница 35
1. Ок. 10 минути след старт на програмата натиснете **||▷**.
Програмата спира на пауза и прането може да омекне.
 2. След желаното време на нахисване натиснете **||▷**.

13.7 Допълване с дрехи

След старта на програмата можете да извадете или добавите пране според статуса на програмата.

1. Натиснете **||▷**.

Уредът спира на пауза.

Бележка: Ако желаете да добавите пране, спазвайте указанията на дисплея.

→ "Дисплей", Страница 25

→ "Дисплей", Страница 23

2. Отворете вратата. → Страница 35
3. Допълнете или извадете дрехи.
4. Затворете вратата.
5. Натиснете **||▷**.

13.8 Прекъсване на програмата

1. Натиснете **||▷**.
2. Отворете вратата. → Страница 35

При висока температура и високо ниво на водата вратата остава заключена от съображения за сигурност.

- При висока температура стартирайте програмата **Rinse**.
- При високо ниво на водата стартирайте програмата **Spin** или настройте подходяща програма за изпомпване.
→ "Програми", Страница 29

3. Извадете прането.
→ Страница 36

13.9 Продължаване на програма при задържане на изплакването

Изисквания

- Задържането на изплакването е активирано.
→ "Бутони", Страница 27
 - Последният процес на изплакване от настроената програма е приключил и прането е във водата от изплакването.
1. Настройте програмата **Spin** или програма за изпомпване.
→ Страница 29
 2. Натиснете **||▷**.

13.10 Изваждане на дрехите

1. Отворете вратата. → Страница 35
2. Извадете прането от барабана.

13.11 Уредът преминава в режим в готовност (стендбай)

1. Натиснете **⏻**.
2. Затворете водопроводния кран.
3. Избършете до сухо гумения маншет и отстранете чуждите тела.

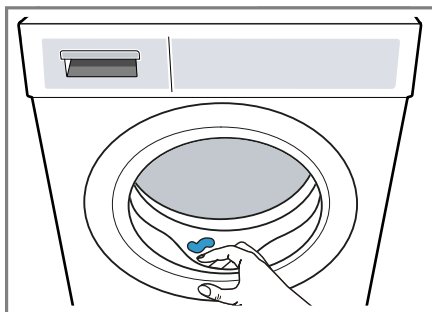



4. Оставете вратата на уреда и чекмеджето за перилен препарат отворени, за да може да изсъхне останалата вода.

14 Защита от деца



Обезопасете Вашия уред срещу погрешно обслужване по елементите за управление.

14.1 Активиране на защитата от деца

- ▶ Натиснете двата бутона за  **3 sec.** ок. 3 секунди.
- ✓ Дисплеят показва .
- ✓ Елементите за управление са блокирани.
- ✓ Защитата от деца остава активна и в състояние на готовност (стендбай) на уреда и при спиране на тока.

14.2 Деактивиране на защитата от деца

Изискване: За да деактивирате защитата от деца, уредът трябва да е включен.

- ▶ Натиснете двата бутона за  **3 sec.** ок. 3 секунди.
- ✓ На дисплея угасва .

15 Интелигентна система за дозиране

Интелигентната система за дозиране на уреда е активирана фабрично и дозира автоматично течния

перилен препарат и омекотителя за програмите, в които е възможно интелигентно дозиране.

Бележка: Можете да деактивирате интелигентната система за дозиране с помощта на бутоните → *Страница 26*, напр. за ръчно дозиране на прахообразен перилен препарат → *Страница 38*.

15.1 Сипете течен перилен препарат и омекотител в отделенията за дозиране

Ако желаете да използвате интелигентната система за дозиране или уредът по време на работа покаже указание, напълнете резервоара за дозиране.

Бележки

- Пълнете само подходящ течен перилен препарат и омекотител в отделенията за дозиране.
→ *Страница 34*
 - Ако желаете да допълните течния перилен препарат или омекотителя в съда за дозиране, използвайте същия продукт.
 - Ако желаете да смените течния перилен препарат или омекотителя в съда за дозиране с друг продукт, почистете чекмеджето за перилен препарат
→ *Страница 43*.
 - Ако използвате интелигентната система за дозиране, не допълвайте допълнително перилен препарат или омекотител в камерата за ръчно дозиране, за да избегнете предозиране или образуване на пяна.
1. Изтеглете чекмеджето за препарати.

- Отворете капак и напълнете течен препарат Δ и омокотител \otimes в съответния дозатор
→ Страница 20.

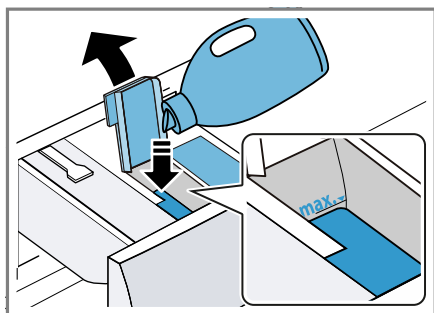

При пълнене не превишавайте маркировката на максималното ниво на пълнене.

Бележка: Можете да използвате двете отделения за дозиране за течен перилен препарат. За целта преместете отделението за дозиране. → Страница 38

- Затворете капака.

Бележка: За да не изсъхнат течния перилен препарат или омокотител, затваряйте директно капака за пълнене след пълнене.

- Затворете чекмеджето за препарати.

15.2 Използване на камера за ръчно дозиране

Ако не желаете да използвате интелигентната дозираща система, интелигентното дозиране не е възможно за програма или имате нужда от допълнителни продукти за грижа, напр. Ако искате да добавите препарат за отстраняване на петна или нишесте, използвайте камерата за ръчно дозиране.

Бележка: Спазвайте указанията за перилни препарати и препарати за поддръжка → Страница 34.

- Изтеглете чекмеджето за препарати.
- Напълнете камерата за ръчно дозиране → Страница 20 с перилен препарат или препарат за поддръжка.
- Затворете чекмеджето за препарати.

15.3 Преместване на резервоара за дозиране \otimes/Δ

Отделение за дозиране \otimes/Δ може да дозира омокотител \otimes или течен перилен препарат Δ . Фабрично контейнерът за дозиране е настроен за омокотител. Ако желаете автоматично да дозирате втори течен перилен препарат, сменете контейнера за дозиране.

Бележки

- Ако промените съдържанието на контейнера за дозиране, основното количество на дозиране се нулира за този контейнер.
 - Ако използвате двата контейнера за дозиране за течен перилен препарат, трябва да настроите един контейнер за дозиране, който трябва да се използва по време на прането.
→ "Бутони", Страница 26
- Адаптирайте съдържанието на контейнера за дозиране в приложението Home Connect.

15.4 Настройте основно количество на дозиране

За да активирате интелигентно дозиране, задайте основното дозиращо количество за дозиращите контейнери. Основната дозировка съответства на препоръката за дозиране на производителя на перилния препарат върху опаковката. Задайте основно дозиращо количество

во, което съответства на препоръчителната доза за 4,5 кг нормално замърсено пране. При това спазвайте твърдостта на водата.

Съвет: Можете да настроите основното количество на дозиране и в приложението Home Connect.

1. Натиснете за ок. 3 секунди на  **i-DOS**.
- ✓ Дисплеят показва настроеното основно количество на дозиране за .
2. За да настроите основното количество на дозиране за , натиснете върху  **i-DOS**.
3. За да адаптирате настройката, натиснете  **Finished in**.
4. За записване на настройката изчакайте за кратко.

16 Home Connect

Този уред може да се свързва с мрежа. Свържете Вашия уред с мобилно крайно устройство, за да обслужвате функциите, да адаптирате основните настройки или да контролирате текущия режим на работа посредством приложението Home Connect.

Услугите Home Connect не са налични във всяка страна. Наличността на функцията Home Connect зависи от наличността на услугите Home Connect във Вашата страна. Информация по темата ще намерите на: www.home-connect.com.

Приложението Home Connect ще Ви ръководи през целия процес на регистрация. За извършване на настройките следвайте указанията в приложението Home Connect.

Съвет: Спазвайте също указанията в приложението Home Connect.

Бележки

- Спазвайте указанията за безопасност в настоящото ръководство за употреба и се уверете, че те се спазват и когато обслужвате уреда посредством приложението Home Connect.
→ "Безопасност", Страница 4
- Обслужването чрез самия уред винаги е с приоритет. През това време не е възможно обслужване с приложението Home Connect.

16.1 Настройване на приложението Home Connect

1. Инсталирайте приложението Home Connect на мобилното крайно устройство.
2. Стартирайте приложението Home Connect и настройте достъпа за Home Connect.

Приложението Home Connect ще Ви ръководи през целия процес на регистрация.

16.2 Настройване на Home Connect

Изисквания

- Приложението Home Connect е инсталирано на мобилното устройство.
 - Уредът има връзка с домашната WLAN мрежа (Wi-Fi) на мястото на разполагане.
1. Натиснете  **Remote Start** за около 3 секунди.
 2. Следвайте указанията на приложението Home Connect.

16.3 Активиране на Wi-Fi върху уреда

1. Натиснете  **Remote Start** за около 3 секунди.

2. Натискайте **[] Remote Start**, докато дисплеят покаже "oFF".
 3. Натиснете **[] >**, за да активирате Wi-Fi.
- ✓ Дисплеят показва "on".

Бележки

- Ако Wi-Fi е активирано, дисплеят показва с редуване "on" и силата на сигнала на Wi-Fi връзката.
- За да напуснете Home Connect настройките, натиснете **[] Remote Start** за ок. 3 секунди.

16.4 Деактивиране на Wi-Fi върху уреда

1. Натиснете **[] Remote Start** за около 3 секунди.
 2. Натискайте **[] Remote Start**, докато дисплеят покаже "on".
 3. Натиснете **[] >**, за да деактивирате Wi-Fi.
- ✓ Дисплеят показва "oFF".

Бележка: За да напуснете Home Connect настройките, натиснете **[] Remote Start** за ок. 3 секунди.

16.5 Инсталиране на софтуерна актуализация

Бележка: Ако има налична актуализация на софтуера, се показва съобщение в приложението Home Connect.

- ▶ За да инсталирате актуализация на софтуера, следвайте указанията в Home Connect приложението.
- ✓ По време на инсталирането панелът за обслужване е частично блокиран.

- ✓ При повреда инсталацията може да трае до 40 минути. Не нулирайте мрежовите настройки или устройството до фабричните настройки по подразбиране.

16.6 Нулиране на мрежовите настройки на уреда

1. Натиснете **[] Remote Start** за около 3 секунди.
 2. Натискайте **[] Remote Start**, докато дисплеят покаже "rES".
 3. Натиснете **[] >** за около 3 секунди.
- ✓ Мрежовите настройки се нулират.

16.7 Дистанционен старт

Освободете уреда за дистанционен старт през Home Connect приложението.

Бележка

- Дистанционният старт се деактивира при следните условия:
- Вратата на уреда се отваря.
 - След спиране на тока.

Активиране на дистанционен старт

Изисквания

- Вратата на уреда е затворена.
- Чекмеджето за перилен препарат е вкарано.
- ▶ Натиснете **[] Remote Start**.
- ✓ — (**[] Remote Start**) светва и уредът се одобрява за отдалечен старт през приложението Home Connect.

Деактивиране на дистанционното стартиране

- ▶ Натиснете **[] Remote Start**.
- ✓ — (**[] Remote Start**) угасва.

16.8 Защита на личните данни

Вземете под внимание указанията относно защитата на лични данни. При първоначалното свързване на Вашия уред към свързана с интернет домашна мрежа Вашият уред предава следните категории данни на сървъра Home Connect (първоначална регистрация):

- Еднозначно обозначение на уреда (състоящо се от кодове на уреда, както и MAC адреса на вградения комуникационен модул Wi-Fi).
- Сертификат за сигурност на комуникационния модул Wi-Fi (за информационно-технологична защита на връзката).
- Текущата версия на софтуера и хардуера на Вашия домакински уред.
- Статус на евентуално предходно възстановяване на фабричните настройки.

Тази първоначална регистрация подготвя използването на функциите Home Connect и е необходима едва когато желаете да използвате за пръв път функциите Home Connect.

Бележка: Обърнете внимание, че функциите Home Connect могат да се използват само във връзка с приложението Home Connect. Информация относно защитата на лични данни може да се изведе в приложението Home Connect.

17 Основни настройки

Можете да настроите основните настройки на Вашия уред според Вашите нужди.

Бележка: Можете да напаснете основните настройки и в Home Connect приложението. Могат да са налични в Home Connect приложението и допълнителни функции.

17.1 Общ преглед на основните настройки

Бележка: Чрез софтуерни актуализации може да са налични допълнителни функции.

→ "Инсталиране на софтуерна актуализация", Страница 40

Ако софтуерна актуализация е налична, ще откриете допълнителна информация в приложението Home Connect.

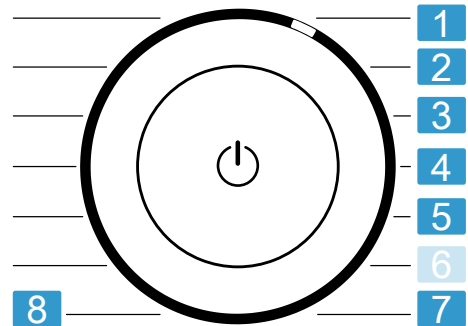







Програмен селектор с програмни позиции

- 1 Настройте силата на звука на сигнала след края на програмата:
A: 0 (изкл) до A: 4 (много силно)

-
- 2** Настройте силата на сигнала при избиране на бутоните:
b: 0 (изкл) до b: 4 (много силно)
-
- 3** Настройте яркостта на дисплея:
C: 1 (ниско) до C: 4 (много високо)
-
- 4** Стартирайте програма за почистване и поддръжка на барабана (dc).
-
- 5** Активиране (d:on) или деактивиране (d:off) на напомнянето за почистване на барабана.
-
- 7** Покажете броя на прекратените програми (PC).
-
- 8** Връщане на уреда към фабричните настройки (rES).
-

17.2 Промяна на основните настройки

1. За да извикате подменюто за основните настройки, натиснете двата бутона  **3 sec.** за ок. 3 секунди.
 - ✓ Дисплеят показва .
2. Изберете желаната основна настройка с програмния избирач.
→ *Страница 41*
3. Адаптирайте основната настройка:
 - За да промените стойността, натиснете върху  **Finished in.**
 - За да нулирате уреда до фабричните настройки, натиснете за ок. 3 секунди върху .
 - За да стартирате почистване на барабана, натиснете .
4. Натиснете произволен бутон с изключение на  **Finished in** или , за да напуснете основните настройки.

18 Почистване и поддръжка

Почиствайте и поддържайте старателно Вашия уред, за да съхраните неговата функционалност за дълго време.

18.1 Почистване на барабана

Почиствайте барабана след 20 пранета при температура от 40°C или по-ниска, ако  свети или ако дълго време не сте използвали уреда, го правете поне веднъж годишно.

ВНИМАТЕЛНО **Опасност от нараняване!**

Постоянното пране с ниски температури и липсващото проветрение на уреда могат да повредят барабана и да доведат до наранявания.

- ▶ Редовно изпълнявайте програма за почистване на барабана или перете с температури от минимум 60 °C.
- ▶ Оставете уреда след всяка употреба да се изсуши с отворени врата и чекмедже за перилен препарат.
- ▶ Изберете програмата  **Cotons 90°** или програмата за почистване на барабана в приложение Home Connect или в Основни настройки → *Страница 41*.
Изпълнете програмата без пране с прах за пране с кислородна белина или с почистващ препарат за грижа за вътрешността на уреда.
→ *"Принадлежности", Страница 33*

18.2 Почистване на отделнието за перилен препарат

Ако желаете да смените течния перилен препарат или омекотителя в съда за дозиране с друг продукт или ако чекмеджето за перилен препарат е замърсено, почистете чекмеджето за перилен препарат.

ВНИМАНИЕ!

Помпеното устройство съдържа електрически компоненти. Електрическите компоненти могат при контакт с течности да се повредят.

- ▶ Не почиствайте модула на помпата в съдомиялна машина и не го потапяйте във вода.
 - ▶ Предпазвайте електрическото свързване от задната страна на уреда от влага, перилен препарат и остатъци от омекотител.
1. Уредът преминава в режим в готовност (стендбай).
→ Страница 36
 2. Изтеглете чекмеджето за препарати.
 3. Притиснете поставката и отстранете чекмеджето за перилен препарат.

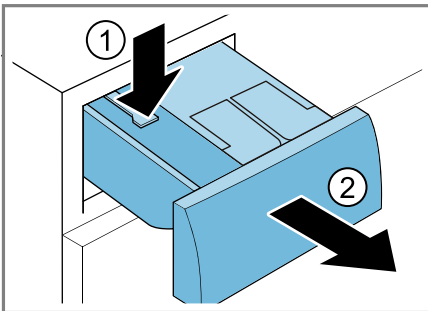

4. Отстранете помпения модул.

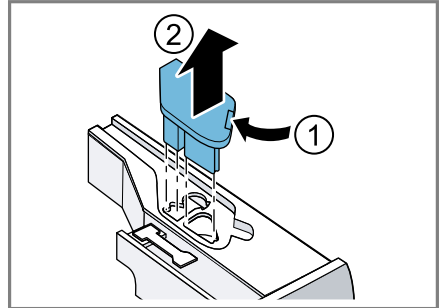

5. Деблокирайте капака на чекмеджето за перилен препарат и го свалете.

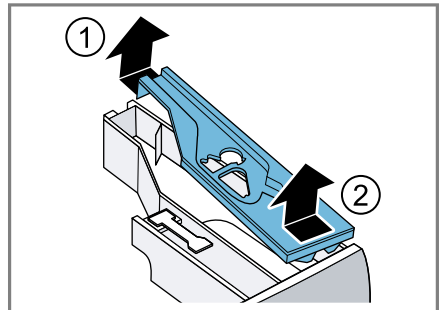

6. Изпразнете чекмеджето за перилен препарат.

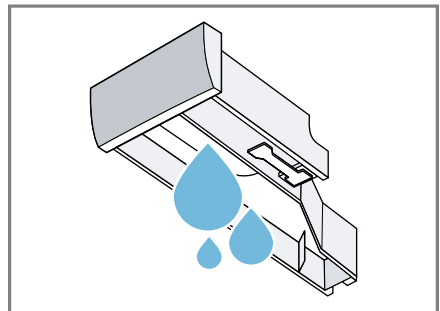

7. Почиствайте модула на помпата с влажна кърпа.

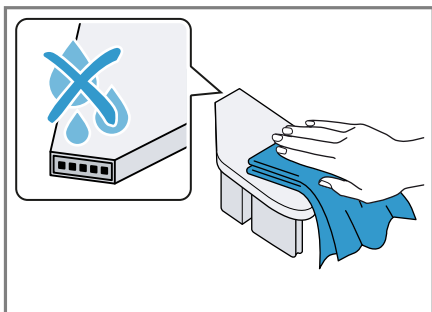

8. Почистете чекмеджето за перилнен препарат и капака с мека, влажна кърпа или ръчен душ.

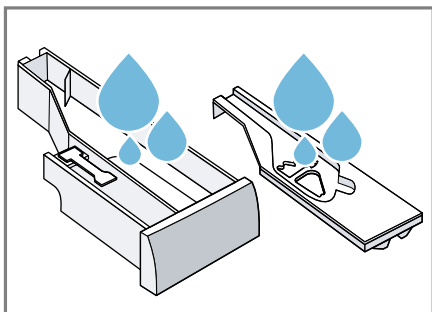

9. Подсушете чекмеджето за перилнен препарат, капака и модула на помпата и ги поставете.

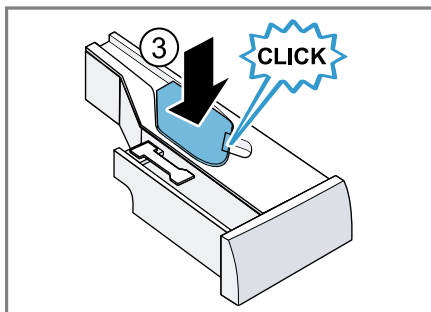
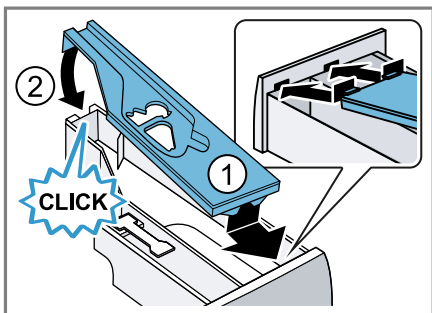

10. Почистете корпуса на чекмеджето за препарати в уреда.

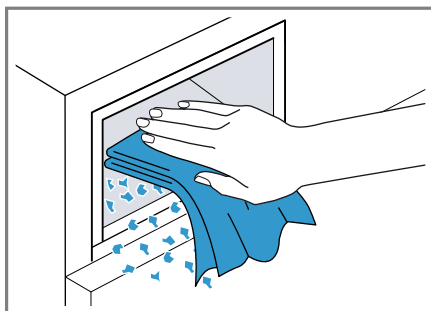

11. Затворете чекмеджето за препарати.



18.3 Почистване на помпата за мръсна вода

Почистете помпата за мръсна вода редовно, поне веднъж годишно, както и при повреди, напр. при запущвания или чукащи шумове.

Изпразване на помпата за мръсна вода

1. Затворете водопроводния кран.

2. Уредът преминава в режим в готовност (стендбай).
→ Страница 36
3. Разкачете щепсела на уреда от електрическата мрежа.
4. Отворете и свалете клапата за поддръжка.

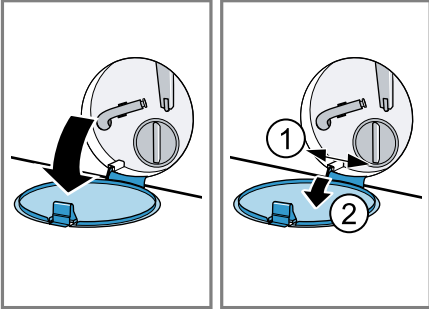

5. Избутайте под отвора подходящ съд за улавяне на сапунената вода.

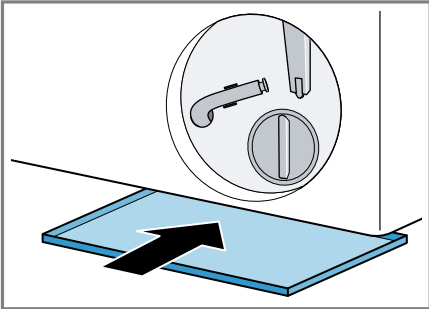

6. Свалете маркуча за изпразване от поставката.

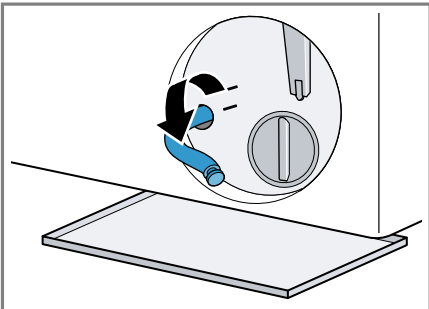

7. **⚠ ВНИМАТЕЛНО - Опасност от изгаряне с гореща вода!** При пране с високи температури сапунената луга е гореща.
 - ▶ Не докосвайте горещия перилен разтвор.

За да се оттече лугата в съда, изтеглете затварящото капаче.

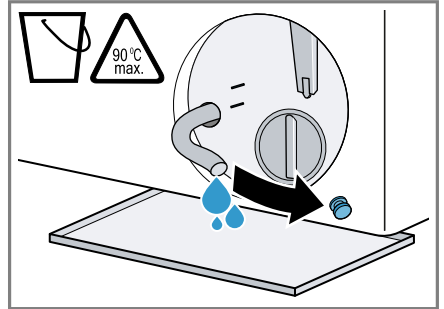

8. След изпразването натиснете затварящото капаче.

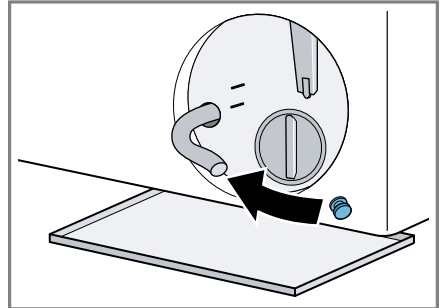

9. Захванете маркуча за източване на водата в поставката.

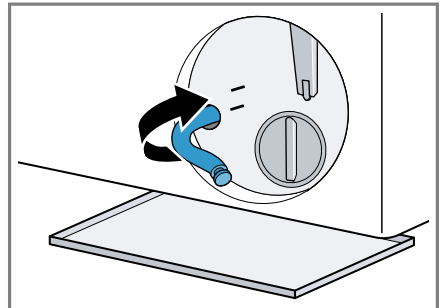

Почистване на помпата за мръсна вода

Изискване: Помпата за мръсна вода е празна. → Страница 44

1. Тъй като в помпата за мръсна вода може да има още остатъчна вода, внимателно развъртете капака на помпата.

- Поради груби замърсявания филтърната вложка може да заседне в корпуса на помпата. Разтворете мръсотията и извадете филтърната вложка.

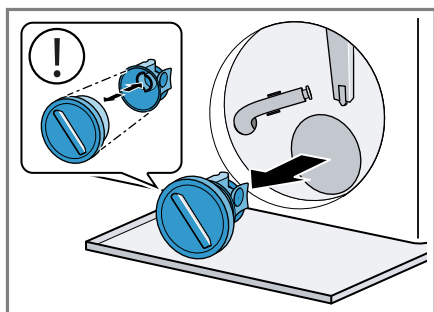

Капакът на помпата се състои от два компонента, които могат да се разглобят за почистване.

2. Почистете вътрешността, резбата на капака на помпата и корпуса на помпата.

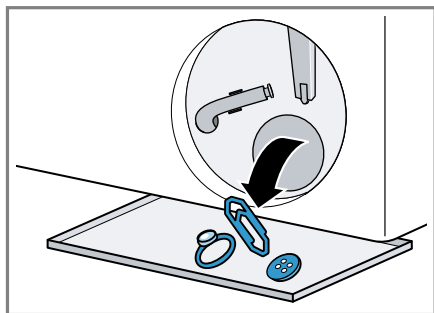

3. Уверете се, че двете лопатни колела могат да се въртят.

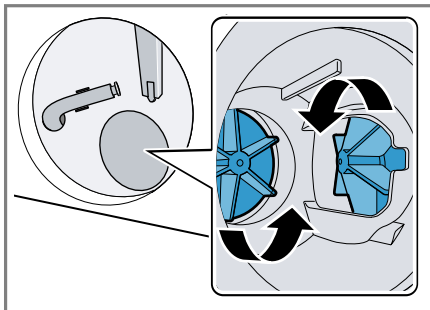

4. Поставете капака на помпата.

- Уверете се, че компонентите на капака на помпата са правилно монтирани.

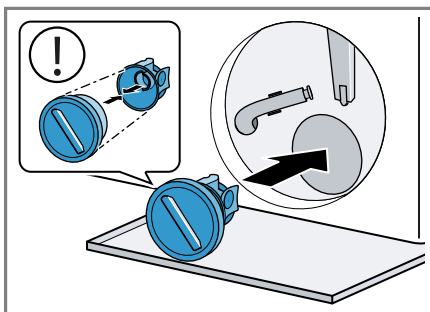

5. Завъртете до упор капака на помпата.

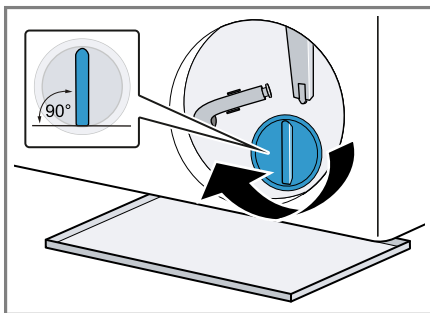

Дръжката на капака на помпата трябва да е отвесна.

6. Поставете и затворете клапата за поддръжка.

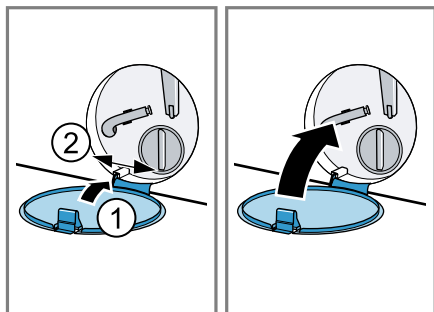

18.4 Почистване на входния отвор в гумения маншет

Проверявайте редовно входния отвор в гумения маншет за запушвания и почистете входния отвор.

1. Отворете вратата на уреда.
2. Отстранете запушванията от входния отвор.

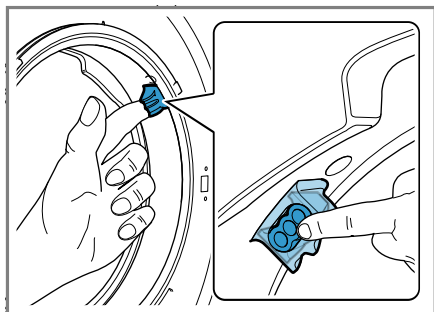

Бележка: Не използвайте остри предмети.

19 Отстраняване на неизправности

Можете да отстраните самостоятелно малки неизправности по Вашия уред. Преди да се свържете с отдела по обслужване на клиенти, направете справка с информацията за отстраняване на неизправности. Така ще избегнете ненужни разходи.

ПРЕДУПРЕЖДЕНИЕ



Опасност от токов удар!





Некомпетентните ремонти са опасни.





- ▶ Никога не променяйте технически уреда или свойствата му.
- ▶ Само обучен за целта специализиран персонал трябва да извършва ремонти на уреда.
- ▶ За ремонта на уреда трябва да се използват само оригинални резервни части.
- ▶ Ако кабелът за свързване към мрежата на този уред бъде повреден, той трябва да се смени от производителя или неговия отдел по обслужване на клиенти, или от друго лице с подобна квалификация, за да се избегнат опасности.

Неизправност	Причина и отстраняване на неизправности
Дисплеят е угаснал и ▷ мига.	Режим на пестене на енергия е активен. ▶ Натиснете ▷.
E:36 -10 / E:30 -80 Перилният разтвор не се изпомпва.	Маркучът за източване на водата е свързан твърде високо, прегънат, притиснат или удължен до недопустимата степен. ▶ Проверете инсталацията на маркуча за мръсна вода. → <i>Страница 15</i>
	Отточната тръба или отточният маркуч са запушени. ▶ Почистете отточната тръба и отточния маркуч.
	Помпата за сапунен разтвор е запушена или капакът на помпата не е поставен правилно. ▶ Проверете дали капакът на помпата е правилно инсталиран. → <i>Страница 44</i> ▶ Почистете помпата за мръсна вода. → <i>Страница 44</i>
	Дозиране на перилен препарат твърде високо. ▶ Ако интелигентното дозиране е активирано, намалете основното количество на дозиране. → <i>Страница 38</i> ▶ Ако дозирате ръчно, намалете при следващия цикъл на пране същото натоварване количество перилен препарат.



Неизправност	Причина и отстраняване на неизправности
E:36 -10 / E:30 -80 Перилният разтвор не се изпомпва.	<p>☑ е активирано.</p> <ul style="list-style-type: none"> ▶ Стартирайте програма © Spin или подходяща програма за изпомпване. → <i>Страница 29</i>
E:36 -25 -26	<p>Помпата за отвеждане на пералния разтвор е задръстена.</p> <ul style="list-style-type: none"> ▶ Почистете помпата за мръсна вода. → <i>Страница 44</i>
E:38 -25 -26	<p>Помпата за отвеждане на пералния разтвор е задръстена.</p> <ol style="list-style-type: none"> 1. Почистете барабана. → <i>Страница 42</i> 2. Ако повредата продължи, почистете помпата за луга. → <i>Страница 44</i> <p>Всмукателният отвор на гумения маншет е запушен.</p> <ul style="list-style-type: none"> ▶ Почистете входния отвор в гумения маншет. → <i>Страница 47</i>
E:10 -00 -10 -20	<p>Помпата на интелигентната дозираща система е блокирала.</p> <ol style="list-style-type: none"> 1. Почистете отделението за перилен препарат. → <i>Страница 43</i> 2. Ако повредата продължи, обадете се на службата за обслужване на клиенти. → <i>Страница 57</i> <p>Бележка: До отстраняване на повредата можете да деактивирате интелигентната система за дозиране и да дозирате ръчно. → <i>Страница 26</i></p>
H:32	<p>Уредът е прекъснал центрофугирането поради неравно разпределение на дрехите.</p> <ul style="list-style-type: none"> ▶ Разпределете наново дрехите в барабана.
E:30 -10 / 	<p>Водопроводният кран е затворен.</p> <ul style="list-style-type: none"> ▶ Отворете водопроводния кран. <p>Маркучът за чиста вода е прегънат или захванат.</p> <ul style="list-style-type: none"> ▶ Проверете инсталацията на маркуча за подаване на вода. → <i>Страница 15</i> <p>Филтрите на захранващия провод са запушени.</p> <ul style="list-style-type: none"> ▶ Почистете цедките в маркуча за чиста вода. <p>Налягането на водата е ниско.</p> <ul style="list-style-type: none"> ▶ Проверете дали водопроводният кран има достатъчно налягане на водата. <p>Системата за измерване на нивото на водата е дефектна.</p>

Неизправност	Причина и отстраняване на неизправности
E:30 -10 / 	<p>Със съобщението за грешка уредът стартира процес по изпомпване.</p> <ol style="list-style-type: none"><li data-bbox="374 217 1023 268">1. Изчакайте ок. 5 минути докато престане процесът на изпомпване.<li data-bbox="374 276 1023 363">2. Рестартирайте уреда. Ако е нужно, процесът на изпомпване стартира наново.<li data-bbox="374 371 1023 427">3. Ако повредата продължи, обадете се на службата за обслужване на клиенти. → <i>Страница 57</i>
E:30 -20	<p>Критична функционална неизправност.</p> <ul style="list-style-type: none"><li data-bbox="374 472 815 499">▶ Затворете водопроводния кран. <p>Със съобщението за грешка уредът стартира процес по изпомпване.</p> <ol style="list-style-type: none"><li data-bbox="374 563 1023 614">1. Изчакайте ок. 5 минути докато престане процесът на изпомпване.<li data-bbox="374 622 1023 710">2. Рестартирайте уреда. Ако е нужно, процесът на изпомпване стартира наново.<li data-bbox="374 718 1023 775">3. Ако повредата продължи, обадете се на службата за обслужване на клиенти. → <i>Страница 57</i>
	<p>Дозирание на перилен препарат твърде високо.</p> <ul style="list-style-type: none"><li data-bbox="374 820 1023 903">▶ Ако дозирате ръчно, намалете при следващия цикъл на пране със същото натоварване количеството перилен препарат.
	<p>Допълнително вода е напълнена.</p> <ul style="list-style-type: none"><li data-bbox="374 948 1023 973">▶ По време на работа не доливайте вода в уреда.
Всички други кодове за грешка.	<p>Функционална неизправност</p> <ol style="list-style-type: none"><li data-bbox="374 1018 1023 1075">1. Натиснете за ок. 5 секунди , за да рестартирате уреда.<li data-bbox="374 1083 1023 1254">2. Ако повредата възникне отново, разкачете уреда за минимум 30 секунди от електрическата мрежа. Издърпайте щепсела на кабела за свързване към мрежата от контакта или изключете предпазителя в кутията с предпазители.<li data-bbox="374 1262 1023 1410">3. Ако повредата продължи, обадете се на службата за обслужване на клиенти. → <i>Страница 57</i> При обаждането посочете точното съобщение за грешка. Ако е възможно, документируйте повредата със снимки и видеота.

Неизправност	Причина и отстраняване на неизправности
	<p>Чекмеджето за перилен препарат не е вкарано напълно.</p> <ul style="list-style-type: none"> ▶ Вкарайте чекмеджето за перилен препарат. <hr/> <p>Модулът на помпата не е правилно поставен.</p> <ul style="list-style-type: none"> ▶ Проверете дали помпеният модул е правилно поставен. → <i>Страница 43</i>
: мига и програмата е на пауза.	<p>Устройството е открило колебания в захранването. Не е необходимо действие. Ако електрозахранването се е стабилизирало, • светва и програмата продължава нормална работа.</p>
 или силно образуване на пяна.	<p>Дозиране на перилен препарат твърде високо.</p> <ul style="list-style-type: none"> ▶ Моментална мярка: Смесете една супена лъжица омекотител с 0,5 литра вода и го сипете в отделението за ръчно дозиране (не правете това при върхни и спортни дрехи и при дрехи с пух). ▶ Ако интелигентното дозиране е активирано, намалете основното количество на дозиране. → <i>Страница 38</i> ▶ Ако дозирате ръчно, намалете при следващия цикъл на пране със същото натоварване количеството перилен препарат.
 мига.	<p>Вратата не е напълно затворен.</p> <ol style="list-style-type: none"> 1. Уверете се, че не е затиснато пране във вратата. 2. Затворете вратата.
	<p>Почистване на барабана е нужно.</p> <ul style="list-style-type: none"> ▶ Почистете барабана. → <i>Страница 42</i>
Дисплеят и бутоните не реагират.	<p>Софтуерна повреда.</p> <ol style="list-style-type: none"> 1. Натиснете за ок. 5 секунди , за да рестартирате уреда. 2. Ако повреда възникне отново, разкачете уреда за минимум 30 секунди от електрическата мрежа. Издърпайте щепсела на кабела за свързване към мрежата от контакта или изключете предпазителя в кутията с предпазители.
Home Connect не функционира правилно.	<p>Възможни са различни причини.</p> <ol style="list-style-type: none"> 1. Нулирайте мрежовите настройки на уреда. → <i>Страница 40</i> 2. Настройте Home Connect наново. → <i>Страница 39</i> <ul style="list-style-type: none"> ▶ Отидете на www.home-connect.com.

Неизправност	Причина и отстраняване на неизправности
<p> i-DOS не може да се натисне.</p>	<p>Избраната програма или напредъкът на програмата не позволява интелигентно дозиране.</p> <ul style="list-style-type: none"> ▶ Използвайте камерата за ръчно дозиране. → <i>Страница 38</i>
<p>Програмата не стартира.</p>	<p>Активирана е защитата за деца.</p> <ul style="list-style-type: none"> ▶ Деактивирайте механизма за обезопасяване спрямо деца. → <i>Страница 37</i>
	<p> Finished in е активирано.</p> <ul style="list-style-type: none"> ▶ Проверете дали  Finished in е активирана. → <i>Страница 27</i> <p>Чекмеджето за перилен препарат не е вкарано напълно.</p> <ul style="list-style-type: none"> ▶ Вкарайте чекмеджето за перилен препарат.
<p>Програмата е на пауза или прекъсната, но вратата не може да се отвори.</p>	<p>Температурата е твърде висока.</p> <ul style="list-style-type: none"> ▶ Стартирайте програмата  Rinse или изчакайте докато температурата спадне. <p>Нивото на водата е твърде високо.</p> <ul style="list-style-type: none"> ▶ Стартирайте програма  Spin или подходяща програма за изпомпване. → <i>Страница 29</i>
<p>Вратата не може да се отвори в случай на прекъсване на захранването.</p>	<p>Вратата е заключена.</p> <ul style="list-style-type: none"> ▶ Отворете вратата с аварийното отключване. → <i>Страница 56</i>
<p>Барабанът трепва след старта на програмата.</p>	<p>Не е налице грешка. Вътрешният тест на мотора е стартиран.</p> <p>Не е необходимо действие.</p>
<p>Барабанът се върти, вода не влиза.</p>	<p>Не е налице грешка. Разпознаване на натоварване е активно до 2 минути.</p> <p>Не е необходимо действие.</p>
<p>В барабана не се вижда вода.</p>	<p>Не е налице грешка. Водата се намира под видимото ниво.</p> <p>Не е необходимо действие.</p>
<p>Многократно центрофугиране.</p>	<p>Не е налице грешка. Уредът разпределя дрехите равномерно и така изравнява дисбаланса.</p> <p>Не е необходимо действие.</p>
<p>Вибрации, движение и силни шумове от уреда по време на центрофугиране.</p>	<p>Уредът не е правилно нивелиран.</p> <ul style="list-style-type: none"> ▶ Подравнете уреда. → <i>Страница 16</i> <p>Крачетата на уреда не са фиксирани.</p> <ul style="list-style-type: none"> ▶ Фиксирайте крачетата на уреда. → <i>Страница 16</i> <p>Транспортните планки не са отстранени.</p>

Неизправност	Причина и отстраняване на неизправности
Вибрации, движение и силни шумове от уреда по време на центрофугиране.	<ul style="list-style-type: none"> ▶ Отстранете транспортните предпазители. → <i>Страница 14</i>
Високи обороти на центрофугата не се достигат.	<p>Уредът изравнява дисбаланса чрез редуциране на оборотите на центрофугата. Не е необходимо действие.</p>
Продължителността на програмата се променя по време на процеса на изпиране.	<p>Не е налице грешка. Последователността на програмата се оптимизира електронно или се активира друг цикъл на изплакване поради образуването на обилна пяна или дисбалансът е изравнен. Не е необходимо действие.</p>
Бързаци, съскаци, жужащи или засмукващи звуци.	<p>Не е налице грешка. Водата се изплаква, дозира се почистващи препарати и продукти за грижа, извършват се функционални тестове или се изпомпва пяна за пране. Не е необходимо действие.</p>
Чукащи шумове, тракане в помпата за сапунен разтвор.	<p>Чуждо тяло е попаднало в помпата за сапунен разтвор.</p> <ul style="list-style-type: none"> ▶ Почистете помпата за мръсна вода. → <i>Страница 44</i>
Недостатъчно действие при почистване или остатъци от перилен препарат върху прането.	<p>Перилните препарати могат да съдържат неразтворими във вода вещества, които да се отложат върху дрехите.</p> <ul style="list-style-type: none"> ▶ Стартирайте програмата  Rinse или изчеткайте прането след сушенето. <p>Перилният препарат в контейнера за дозиране е неподходящ или втвърден.</p> <ol style="list-style-type: none"> 1. Проверете дали перилният препарат е подходящ. → <i>Страница 34</i> 2. Проверете дали перилният препарат в контейнера за дозиране е втвърден. 3. Ако перилният препарат е неподходящ или сгъстен, изпразнете и почистете дозатора. → <i>Страница 43</i>
	<p>Неправилно настроено основно количество на дозиране.</p> <ul style="list-style-type: none"> ▶ Настройте основното количество на дозиране. → <i>Страница 38</i>

Неизправност	Причина и отстраняване на неизправности
Върху тъканите след края на програмата  Iron Assist са се образували влажни петна.	Водни капки от барабана или от вратата са навлажнили тъканите. Капките са от кондензирана пара или от остатъчна влажност от предишната програма за пране. ▶ Изгладете тъканите или ги закачете за сушене.
Прането след центрофугирането е твърде мокро.	Настроени са ниски обороти на центрофугата. ▶ Стартирайте програмата  Spin . ▶ Настройте при следващото пране по-високи обороти на центрофугиране. Уредът изравнява дисбаланса чрез редуциране на оборотите на центрофугата. 1. Разпределете наново дрехите в барабана. 2. Стартирайте програмата  Spin .
Намачкване.	Избраната програма е неподходяща за вида на тъканта. ▶ Настройте подходяща програма. → <i>Страница 29</i> Настроени са високи обороти на центрофугата. ▶ Настройте при следващото пране по-ниски обороти на центрофугиране. Зареждането е неподходящо. ▶ Спазвайте максималното количество за зареждане на програмите. → <i>Страница 29</i> ▶ Подгответе прането. → <i>Страница 33</i>
От маркуча за чиста вода изтича вода.	Маркучът за чиста вода не е правилно свързан или е повреден. ▶ Проверете инсталацията на маркуча за подаване на вода. → <i>Страница 12</i> При повреда сменете маркуча за чиста вода.
От отточния маркуч изтича вода.	Маркучът за мръсна вода не е правилно свързан или повреден. ▶ Проверете инсталацията на маркуча за мръсна вода. → <i>Страница 12</i> При повреда сменете маркуча за мръсна вода.
Вода излиза изпод вратата.	Замърсяване по вратата или маншета предизвиква неуплътненост. ▶ Почистете вратата и маншета.

Неизправност	Причина и отстраняване на неизправности
В уреда има миризми.	Влагата и остатъците от перилен препарат могат да ускорят образуването на бактерии. <ul style="list-style-type: none">▶ Почистете барабана. → <i>Страница 42</i>▶ Когато не използвате уреда, оставяйте вратата и чекмеджето за перилен препарат отворени, за да може да изсъхне останалата вода.

19.1 Аварийно отваряне

Отключване на вратата

Изискване: Помпата за мръсна вода е празна. → Страница 44

1. **ВНИМАНИЕ!** Изтичащата вода може да доведе до материални щети.
- ▶ Не отваряйте вратата, ако през стъклото се вижда вода.
Натиснете надолу аварийното отключване с инструмент и го пуснете.

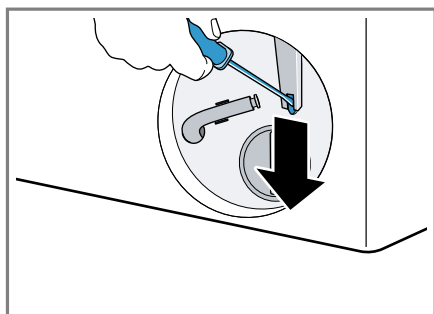

- ✓ Заклучването на вратата е освободено.
2. Поставете и фиксирайте клапата за поддръжка.
3. Затворете клапата за поддръжка.

20 Транспортиране, съхранение и предаване за отпадъци

20.1 Демонтаж на уреда

1. Затворете водопроводния кран.
2. Изпразнете маркуча за чиста вода.
3. Уредът преминава в режим в готовност (стендбай).
→ Страница 36

4. Изтеглете щепсела на уреда.
5. Източете перилния разтвор.
→ "Почистване на помпата за мръсна вода", Страница 44
6. Демонтирайте маркучите.
7. Изпразнете контейнера за дозиране.

20.2 Поставяне на транспортните планки

За да избегнете транспортни щети, обезопасете уреда преди транспортиране с транспортните обезопасявания.

1. Свалете 4-те капачета с отвертка.

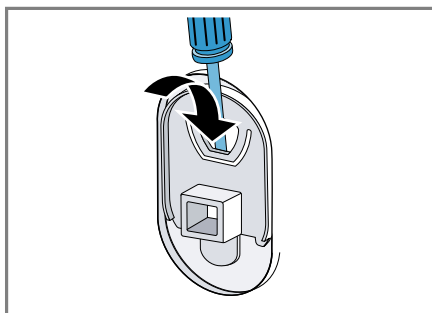

- Съхранете капачетата.
2. Поставете 4-те транспортни обезопасявания.
→ "Отстранете транспортните планки", Страница 14

20.3 Повторно въвеждане на уреда в експлоатация

- ▶ За още информация вж.
→ "Разполагане и свързване", Страница 12 и
→ "Стартиране на празен ход", Страница 17.

20.4 Предаване за отпадъци на излезли от употреба уреди

Чрез екологосъобразно предаване за отпадъци е възможна повторна употреба на ценни суровини.

ПРЕДУПРЕЖДЕНИЕ **Опасност от увреждане на здравето!**

Деца могат да се заключат в уреда и да попаднат в опасна за живота ситуация.

- ▶ Не разполагайте уреда зад врата, която блокира или възпрепятства отварянето на вратата на уреда.
- ▶ При изведени от употреба уреди издърпайте щепсела на кабела за свързване към мрежата от контакта, след това прережете кабела за свързване към мрежата и унищожете ключалката на вратата на уреда така, че вратата на уреда да не се затваря повече.

1. Издърпайте от контакта щепсела на кабела за свързване към мрежата.
2. Прережете кабела за свързване към мрежата.
3. Предайте уреда за отпадъци по екологосъобразен начин.

Актуална информацията относно начините на предаване за отпадъци ще получите от Вашия специализиран търговец, както и от съответната общинска или градска управа.



Този уред е обозначен в съответствие с европейската директива 2012/19/ЕС за стари електрически и елект-

ронни уреди (waste electrical and electronic equipment - WEEE). Тази директива регламентира валидните в рамките на ЕС правила за приемане и използване на стари уреди.

21 Отдел по обслужване на клиенти

Свързани с функционалността оригинални резервни части съгласно директивата относно екодизайна ще получите от нашия отдел по обслужване на клиенти за период от минимум 10 години от пускането на пазара на Вашия уред в рамките на Европейското икономическо пространство.

Бележка: Услугите на отдела по обслужване на клиенти са безплатни в рамките на условията на предлаганата от производителя гаранция.

Подробна информацията относно гаранционния срок и гаранционните условия във Вашата страна ще получите от нашия отдел по обслужване на клиенти, Вашия търговец или на нашата уеб страница. В случай че желаете да се свържете с отдела по обслужване на клиенти, са Ви необходими номерът на изделието (E-Nr.), заводският номер (FD) и последователният номер (Z-Nr.) на Вашия уред. Данните за контакт на отдела по обслужване на клиенти ще намерите в приложения указател с отдели по обслужване на клиенти или на нашата уеб страница.

21.1 Номер на изделието (E-Nr.), заводски номер (FD) и последователен номер (Z-Nr.)

Номерът на изделието (E-Nr.), заводският номер (FD) и последователният номер (Z-Nr.) са посочени на табелката с техническите данни на уреда.

Фабричната табелка се намира според модела:

- от вътрешната страна на вратата.
- от вътрешната страна на клапата за поддръжка.
- на гърба на уреда.

Можете да си запишете данните, за да разполагате своевременно с данните на Вашия уред и телефонния номер на отдела по обслужване на клиенти.

22 Разходни стойности

Следната информация се подава съгласно Регламента на ЕС за екодизайна. Посочените стойности за другите програми като **Есо 40-60** са само ориентировъчни стойности и са установени в комбинация с валидния стандарт EN60456. Функцията за автоматично дозиране е деактивирана за тази цел.

Указание за проверка за сравнение: Деактивирайте автоматичната функция за дозиране, освен ако тази функция не е предмет на теста.

Програма	За-реж-дане (кг)	Про-дъл-жител-ност на прог-рамата (ч:мин) ¹	Разход на енер-гия (kWh/цикъл) ¹	Разход на во-да (л/цикъл) ¹	Макси-мална темпе-ратура (°C) 5 мин ¹	Оборо-ти на цент-рофу-гата (об/мин) ¹	Оста-тъчна влаж-ност (%) ¹
Есо 40-60 ²	10,0	3:55	0,700	69,0	31	1580	43,20
Есо 40-60 ²	5,0	2:58	0,360	49,0	25	1600	45,70
Есо 40-60 ²	2,5	2:55	0,210	33,0	23	1600	44,60
☼ Cotons 20 °C	10,0	3:30	0,570	100,0	24	1600	46,00
☼ Cotons 40 °C	10,0	3:30	1,410	100,0	43	1600	46,00
☼ Cotons 60 °C	10,0	3:17	2,290	100,0	62	1600	46,00
☼ Cotons 40 °C + ⤵ Prewash	10,0	3:59	1,510	111,0	42	1600	46,00
☼ Easy-Care 40 °C	4,0	2:29	0,820	51,0	44	1200	33,00
☼ Quick Mix 40 °C	4,0	1:07	0,700	45,0	42	1400	53,00
☼ Wool 30 °C	2,0	0:41	0,240	42,0	24	800	30,00

¹ Действителните стойности могат да се отклоняват от посочените стойности поради влиянието на водното налягане, твърдостта и входната температура на водата, температурата на околната среда, вида, количеството и замърсяването на прането, използвания почистващ препарат, колебанията в електрозахранването и избраните допълнителни функции.

² Тестова програма съгласно Регламент на ЕС за екодизайн и Регламент на ЕС за енергийно обозначение със студена вода (15°C).

23 Технически данни

Височина на уреда	845 мм
Ширина на уреда	598 мм
Дълбочина на уреда	590 мм
Дълбочина на уреда със затворена врата	633 мм
Дълбочина на уреда с отворена врата	1074 мм
Тегло	80,0 кг
Максимално количество за зареждане	10,0 кг
Мрежово напрежение	220-240 V, 50 Hz
⇌ Минимално осигуряване на инсталацията	10 A
Номинална мощност	2300 W
Консумирана мощност	<ul style="list-style-type: none"> ■ Режим в готовност (стендбай): 0,50 W ■ Неизключено състояние: 0,50 W ■ Време до настройване на мрежовия режим на готовност (Wi-Fi): 5 мин ■ Мрежов режим на готовност (Wi-Fi): 2,00 W

Налягане на водата	<ul style="list-style-type: none"> ■ Минимум: 100 kPa (1 bar) ■ Максимум: 1000 kPa (10 bar)
--------------------	---

Дължина на маркуча за чистата вода	1,50 м
------------------------------------	--------

Дължина на маркуча за мръсната вода	1,50 м
-------------------------------------	--------

Дължина на кабела за свързване към мрежата	1,60 м
--	--------

Настоящият продукт съдържа светлинни източници с клас на енергийна ефективност F. Светлинните източници се предлагат като резервна част и трябва да се сменят само от обучен специализиран персонал.

Допълнителна информация за Вашия модел ще намерите в интернет на адрес <https://eprel.ec.europa.eu/qr/1854522>¹. Този уеб адрес е свързан с официалната продуктова база данни на ЕС EPREL.

24 Декларация за съответствие

С настоящото BSH Hausgeräte GmbH декларира, че уредът с функция Home Connect съответства на съществените изисквания и останалите релевантни разпоредби от Директива 2014/53/EU. Изчерпателна RED декларация за съответствие ще намерите в интернет на адрес www.bosch-home.com

¹ Важи само за страни в Европейското икономическо пространство

при допълнителните документи на продуктова страница на Вашия уред.



2,4-GHz диапазон (2400–2483,5 MHz): макс. 100 mW
Лента 5 GHz (5150 – 5350 MHz + 5470 – 5725 MHz): макс. 150 mW

U	BE	BG	CZ	DK	DE	EE	IE	EL	ES
	FR	HR	IT	CY	LI	LV	LT	LU	HU
	MT	NL	AT	PL	PT	RO	SI	SK	FI
	SE	NO	CH	TR	IS	UK (NI)			

5-GHz-WLAN (Wi-Fi): За употреба само в затворени помещения.

AL	BA	MD	ME	MK	RS	UK	UA
----	----	----	----	----	----	----	----

5-GHz-WLAN (Wi-Fi): За употреба само в затворени помещения.



Thank you for buying a Bosch Home Appliance!

Register your new device on MyBosch now and profit directly from:

- **Expert tips & tricks for your appliance**
- **Warranty extension options**
- **Discounts for accessories & spare-parts**
- **Digital manual and all appliance data at hand**
- **Easy access to Bosch Home Appliances Service**

Free and easy registration – also on mobile phones:

www.bosch-home.com/welcome



Looking for help? You'll find it here.

Expert advice for your Bosch home appliances, help with problems or a repair from Bosch experts.

Find out everything about the many ways Bosch can support you:

www.bosch-home.com/service

Contact data of all countries are listed in the attached service directory.

BSH Hausgeräte GmbH

Carl-Wery-Straße 34
81739 München, GERMANY
www.bosch-home.com

A Bosch Company



9001914274 (040730)

bg