



LTR6G261E

BG Ръководство за употреба | Перална машина



ЗА ОТЛИЧНИ РЕЗУЛТАТИ

Благодарим Ви, че избрахте продукт на AEG. Ние го създадохме, за да Ви предоставим безупречна експлоатация в продължение на много години, с иновативни технологии, които правят живота по-лесен – функции, които не можете да откриете при обикновените уреди. Моля, отделете няколко минути за четене, за да извлечете най-доброто.

Посетете нашия уебсайт за:



Вижте полезни съвети за употреба, брошури, отстраняване на неизправности, информация за сервиз и ремонт:

www.aeg.com/support



Регистрирайте Вашия продукт за по-добро обслужване:

www.registeraeg.com



Купете аксесоари, консумативи и оригинални резервни части за Вашия уред:

www.aeg.com/shop

ОБСЛУЖВАНЕ НА КЛИЕНТИ

Винаги използвайте оригинални резервни части.

Когато се свързвате с нашия оторизиран отдел „Обслужване“, трябва да имате под ръка следната информация: Модел, PNC, сериен номер.

Информацията може да бъде открита на табелката с основни данни

 Предупреждение / Внимание–Информация за безопасност

 Обща информация и съвети

 Информация за околната среда

Запазваме си правото на изменения.

СЪДЪРЖАНИЕ

| | |
|--|----|
| 1. ИНФОРМАЦИЯ ЗА БЕЗОПАСНОСТ..... | 3 |
| 2. ИНСТРУКЦИИ ЗА БЕЗОПАСНОСТ..... | 5 |
| 3. ОПИСАНИЕ НА УРЕДА..... | 7 |
| 4. ТЕХНИЧЕСКИ ДАННИ..... | 8 |
| 5. ИНСТАЛИРАНЕ..... | 8 |
| 6. КОМАНДНО ТАБЛО..... | 11 |
| 7. ТАБЛИЦА НА ПРОГРАМИТЕ..... | 13 |
| 8. ОПЦИИ..... | 17 |
| 9. НАСТРОЙКИ..... | 19 |
| 10. ПРЕДИ ПЪРВОНАЧАЛНА УПОТРЕБА..... | 21 |
| 11. ВСЕКИДНЕВНА УПОТРЕБА..... | 21 |
| 12. ПРЕПОРЪКИ И СЪВЕТИ..... | 26 |
| 13. ГРИЖИ И ПОЧИСТВАНЕ..... | 28 |
| 14. ОТСТРАНЯВАНЕ НА НЕИЗПРАВНОСТИ..... | 32 |
| 15. СТОЙНОСТИ НА ПОТРЕБЛЕНИЕ..... | 35 |
| 16. КРАТКО РЪКОВОДСТВО..... | 37 |
| 17. ОПАЗВАНЕ НА ОКОЛНАТА СРЕДА..... | 38 |

1. ⚠ ИНФОРМАЦИЯ ЗА БЕЗОПАСНОСТ



Преди да започнете инсталиране и експлоатация на този уред, прочетете внимателно предоставените инструкции.

Производителят не носи отговорност за наранявания или повреди в резултат от неправилен монтаж или употреба. Винаги дръжте инструкциите на безопасно и достъпно място за справка в бъдеще.

1.1 Безопасност за деца и лица в уязвимо положение

- Този уред може да бъде използван от деца над 8-годишна възраст, както и от лица с намалени физически, сетивни и умствени възможности или от лица без опит и познания, само ако те са под наблюдение или бъдат инструктирани относно безопасната употреба на уреда и разбират възможните рискове.
- Деца между 3- и 8-годишна възраст и хора с тежки или комплексни увреждания трябва да се държат далеч от уреда, освен ако не са под постоянно наблюдение.
- Деца под 3-годишна възраст трябва да се държат далеч от уреда, освен ако не са под постоянно наблюдение.
- Децата трябва да бъдат под наблюдение, за да се гарантира, че не си играят с уреда.
- Дръжте всички опаковки далече от деца и изхвърлете опаковките по местните правила.
- Пазете препаратите далеч от деца.
- Пазете децата и домашните любимци далеч от уреда, когато вратата е отворена.
- Ако уредът има устройство за детска безопасност, то трябва да се активира.
- Деца не трябва да извършват почистване или поддръжка на уреда, когато са без надзор.

1.2 Обща безопасност

- Този уред е предназначен само за артикули, подходящи за машинно пране в домашни условия.
- Този уред е предназначен за домашна употреба в затворени помещения.
- Този уред може да се използва в офиси, стаи в хотел, стаи в мотел, къщи за гости и други подобни места за настаняване, където това използване не надвишава (средно) нивото на домашна употреба.
- Не променяйте предназначението на уреда.
- Максималното зареждане на уреда е 6 кг. Не превишавайте обема за максимално зареждане за всяка програма (вижте глава „Програми“).
- Налягането на водата, постъпваща мрежата, трябва да е между 0,5 бар (0.05 МПа) и 10 бар (1,0 МПа).
- Вентилационният отвор в основата не бива да бъде покриван от килим или други постелки за под.
- Уредът трябва да е свързан към водопровода с новопредоставения комплект маркучи или други такива, предоставени от оторизирания сервизен център.
- Не използвайте стари меки връзки.
- Ако захранващият кабел е повреден, той трябва да се смени от производителя, негов оторизиран сервизен център или квалифицирано лице, за да се избегне опасност.
- Преди извършване на поддръжка на уреда, изключете го и извадете щепсела от контакта.
- Не почиствайте уреда чрез пръскане с вода под налягане и/или пара.
- Почистете уреда с влажна кърпа. Използвайте само неутрални препарати. Не използвайте абразивни кърпи, разтворители или метални предмети.

2. ИНСТРУКЦИИ ЗА БЕЗОПАСНОСТ

2.1 Инсталиране



Инсталацията трябва да отговаря на съответните национални разпоредби.

- Извадете всички опаковки и болтове за превозване, включително гумената втулка с пластмасов разделител.
- Дръжте транзитните болтове на сигурно място. Ако уредът ще се мести в бъдеще, те трябва да се монтират отново, за да се заключи барабана и да се предотврати вътрешно нараняване.
- Винаги внимавайте, когато местите уреда, тъй като е тежък. Винаги използвайте предпазни ръкавици и затворени обувки.
- Следвайте инструкциите за инсталиране, приложени към уреда.
- Не монтирайте и не използвайте повреден уред.
- Не инсталирайте и не използвайте уреда, когато температурата може да е по ниска от 0°C или когато е изложен на атмосферни влияния.
- Подът, където ще се монтира уредът, трябва да е равен, стабилен, устойчив на топлина и чист.
- Уверете се, че има циркулация на въздух между уреда и пода.
- Когато уредът е поставен в постоянното си положение, проверете дали е напълно нивелиран с помощта на нивелир. Ако не е, наместете крачетата.
- Не инсталирайте уреда директно над отточния канал.
- Не пръскайте вода върху уреда и не го излагайте на прекомерна влажност.
- Не монтирайте уреда там, където капакът на уреда не може да се отвори напълно.
- Не поставяйте контейнер за събиране на евентуален теч на вода под уреда. Свържете се със Оторизиран сервизен център, за да проверите кой аксесоар може да използвате.

2.2 Електрическо свързване

ВНИМАНИЕ!

Риск от пожар или токов удар.

- **ПРЕДУПРЕЖДЕНИЕ:** Този уред е предназначен за монтаж / свързване към заземителна връзка в сградата.
- Винаги използвайте правилно монтиран контакт със защита от токов удар.
- Уверете се, че параметрите на табелката с технически данни са съвместими с електрическите данни на захранващата мрежа.
- Не използвайте разклонители или адаптери с много входове.
- Внимавайте да не повредите захранващия щепсел и захранващия кабел. Ако захранващият кабел трябва да бъде подменен, това трябва да бъде извършено от нашия оторизиран сервизен център.
- Свържете кабела за захранването към контакта единствено в края на инсталацията. Уверете се, че щепселът за захранване е достъпен след инсталирането.
- Не пипайте захранващия кабел или щепсела с мокри ръце.
- Не издърпвайте захранващия кабел, за да изключите уреда. Винаги издърпвайте щепсела на захранването.

2.3 Свързване към водопровод

- Температурата на входната вода не трябва да надвишава 25 °C.
- Не причинявайте щети на маркучите за вода.
- Преди свързване с нови тръби, неизползвани дълго време, по които са правени ремонти или са прикачени нови устройства (водомери, и т.н.), оставете водата да тече, докато не се избистри.
- Уверете се, че няма видими течове по време на и след първото използване на уреда.
- Не използвайте маркуч за удължаване, ако маркучите за подаване на вода са

твърде къси. Свържете се с оторизирания сервизен център за подмяна на маркучите за подаване на вода.

- Докато разопаковате уреда е възможно да видите вода да се излива от източващия маркуч. Това се дължи на тестването на уреда с използване на вода в завода.
- Можете да удължите маркуча за оттичане до максимум 400 см. Свържете се с оторизирания сервизен център за другия маркуч за оттичане и удължителя.
- Уверете се, че има достъп до крана след инсталацията.

2.4 Употреба

ВНИМАНИЕ!

Опасност от нараняване, токов удар, пожар, изгаряне или повреда на уреда.

- Следвайте инструкциите върху опаковката на перилния препарат.
- Не поставяйте запалими продукти или предмети, които са намокрени със запалими продукти, в близост до уреда или върху него.
- Не перете платове, които са силно замърсени с масло, грес или други мазни вещества. Това може да повреди гумените части на пералната машина. Такива платове трябва да бъдат изпрани предварително на ръка, преди да бъдат заредени в пералната машина.
- Уверете се, че всички метални предмети са свалени от прането.

2.5 Обслужване

- За поправка на уреда се свържете с оторизирания сервизен център. Използвайте само оригинални резервни части.
- Моля, имайте предвид, че собственоръчната поправка или поправка, която не е извършена от специалист, може да има последици, свързани с безопасността, и да анулира гаранцията.
- Следните резервни части ще бъдат налични в рамките на 10 години след

като моделът е спрял от производство: мотор и четки за мотор, трансмисия между мотор и барабан, помпи, амортизори и пружини, барабан за измиване, главина на барабан и съответните лагери, нагреватели и нагриващи елементи, вкл. термпомпи, тръби и съответното оборудване, като маркучи, клапани, филтри и спиращи водата клапани, печатни платки, електронни дисплеи, клавишни превключватели, термостати и датчици, софтуер и фирмуер, вкл. зануляване на софтуер, врата, панти за врата и уплътнители, други уплътнители, комплект за заключване за врата, пластмасова периферия, като дозатор за миещ препарат. Моля, имайте предвид, че някои от тези резервни части са налични само за професионални техници и не всички резервни части са подходящи за всички модели.

- Относно лампата(ите) вътре в този продукт и резервните лампи, продавани отделно: Тези лампи са предназначени да издържат на екстремни физически условия в домакински уреди, като температура, вибрации, влажност или са предназначени да сигнализират информация за работното състояние на уреда. Те не са предназначени за използване в други приложения и не са подходящи за осветяване на помещения в домакинството.

2.6 Изхвърляне

ВНИМАНИЕ!

Риск от нараняване или задушаване.

- Изключете уреда от електрозахранването и водоподаването.
- Извадете захранващия ел. кабел в близост до уреда и го изхвърлете.
- Премахнете дръжката на вратичката, за да предотвратите заклещването на деца или домашни любимци в барабана.
- Изхвърлете уреда в съответствие с местните изисквания за изхвърляне на

"Отпадъци от електрическо и електронно оборудване (ОЕЕО)".

3. ОПИСАНИЕ НА УРЕДА

3.1 Специални функции

Вашата нова пералня отговаря на всички съвременни изисквания за ефективно третиране на прането с ниско потребление на вода, електроенергия, перилни препарати и правилни грижи за тъканите.

- **ProSense System** автоматично настройва времетраенето на програмата спрямо количеството пране

в барабана, за да постигне перфектни резултати при пране за възможно най-кратко време.

- Благодарение на опцията **Soft Plus** омекотителят е равномерно разпределен в прането и дълбоко прониква в тъканите, като ги прави идеално меки.

3.2 Преглед на уреда

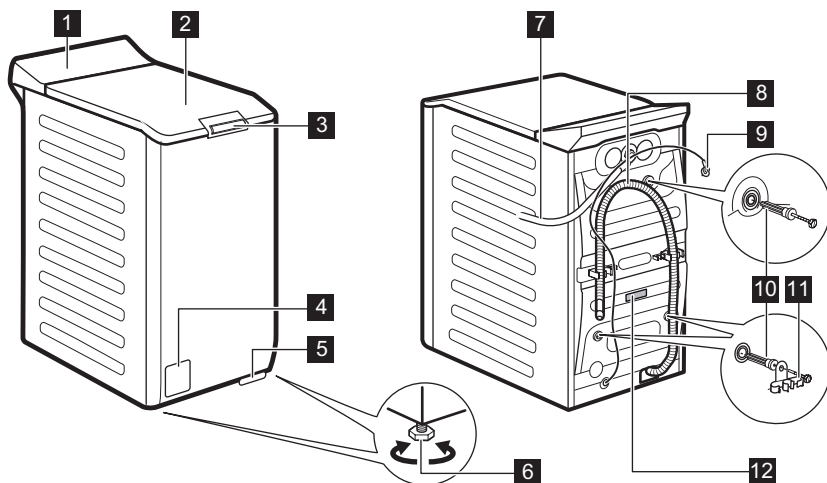

- 1** Контролен панел
- 2** Капак
- 3** Дръжка на капака
- 4** Филтър на помпата за източване на водата
- 5** Лост за преместване на уреда
- 6** Крачетата за изравняване на уреда

- 7** Входящ маркуч
- 8** Маркуч за оттичане
- 9** Захранващ кабел
- 10** Транспортни болтове
- 11** Опора на маркуча
- 12** Табелка с технически данни

Информация за регистрация на продукта.

Табелката с данни съдържа името на модела (A), продуктовия номер (B), електрическите данни (C) и серийния номер (D).

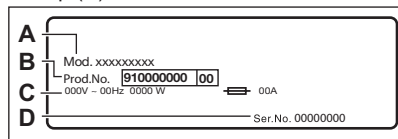

Информационният етикет съдържа името на модела (A), продуктовия номер (B), и серийния номер (C).

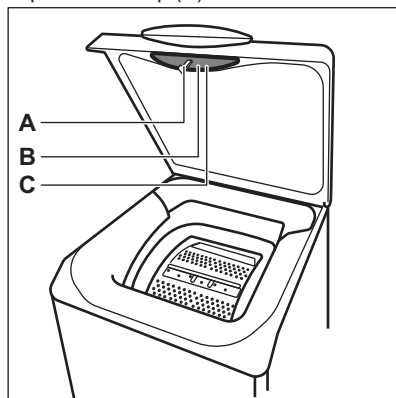

4. ТЕХНИЧЕСКИ ДАННИ

| | | |
|--|---|--|
| Размер | Ширина/ Височина/ Обща дълбочина | 39,7 см /90,3 см /59,9 см |
| Електрическо свързване | Напрежение Приблизителна мощност Бушон Честота | 230 V 2200 W 10 A 50 Hz |
| Ниво на защита срещу проникване на твърди частици и влага, осигурено от защитното покритие, освен когато нисковолтовото оборудване няма защита срещу влага | | IPX4 |
| Налягане на водоподаването | Минимално Максимално | 0,5 бар (0,05 MPa) 10 бар (1,0 MPa) |
| Водоснабдяване ¹⁾ | | Студена вода |
| Максимално зареждане | Памук | 6 кг |
| Скорост на центрофугиране | Максимална скорост на центрофугиране | 1151 об./мин. |

¹⁾ Свържете маркуча за водоснабдяване към кран с резба 3/4" цола

5. ИНСТАЛИРАНЕ

ВНИМАНИЕ!

Вж. глава "Безопасност".

5.1 Разопаковане и позициониране

1.

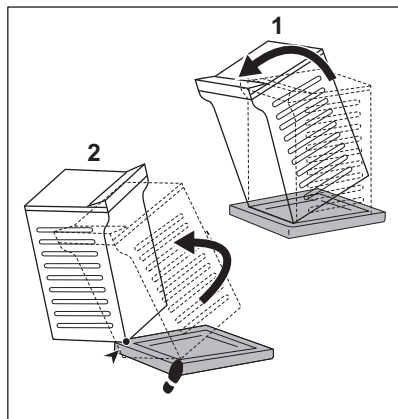

2.

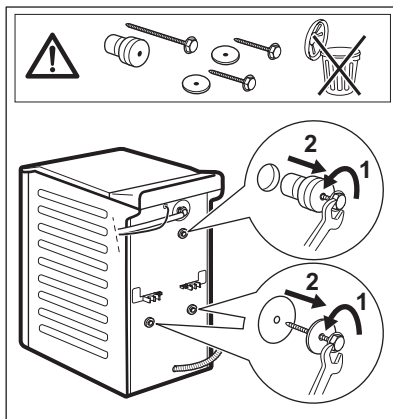

3.

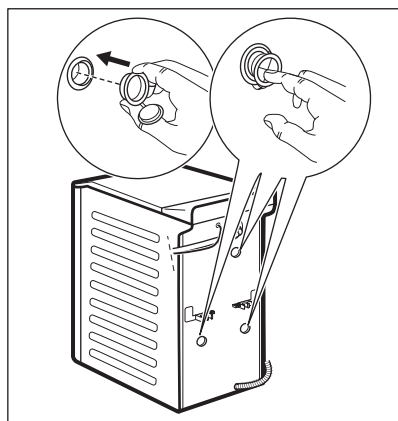

4.

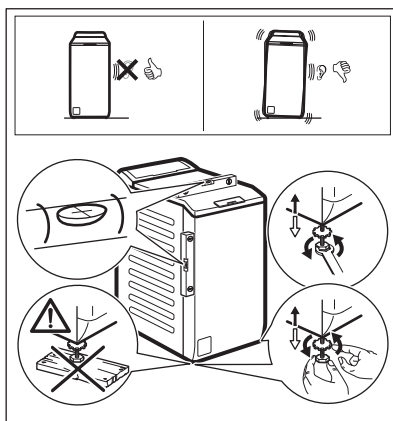

Препоръчваме да запазите опаковките и транспортните болтове, в случай че Ви се наложи транспортиране на уреда.

Регулирайте уреда правилно, за да предотвратите вибрациите, шума и движението му, когато работи.



ВНИМАНИЕ!

Не поставяйте картонени, дървени или подобни материали под уреда, за да регулирате нивото.

5.2 Маркучът за подаване на вода

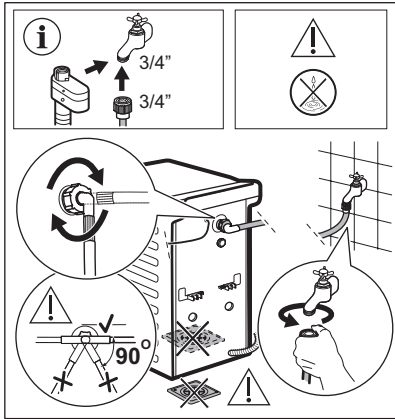

Акcesoарите, доставени с уреда, могат да варират в зависимост от модела.



Уверете се, че няма повреди по маркучите и няма течове от съединенията. Не използвайте маркуч за удължаване, ако маркучите за подаване на вода са твърде къси. Свържете се със сервизния център за информация относно подмяна на маркуча за подаване на вода.

5.3 Източване на вода

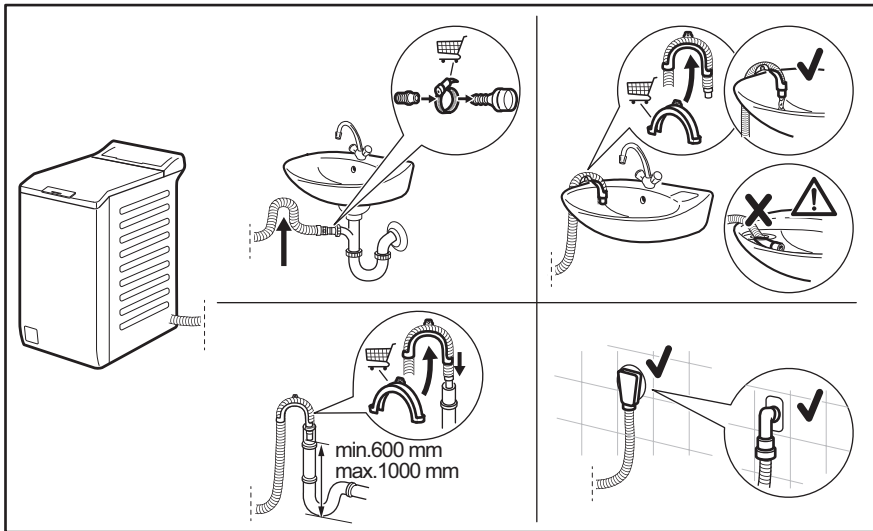

Отводнителният канал трябва да е на височина не по-малка от 600 mm и не по-голяма от 1000 mm.

Можете да удължите маркуча за източване до максимум 4000 mm. Свържете се с оторизирания сервизен център за другия маркуч за източване и удължението.

5.4 Електрическо свързване

В края на монтажа можеш да свържеш захранващия кабел към контакта.

Табелата с етикети и глава „Технически данни“ указват необходимите електрически характеристики. Уверете се, че са съвместими с електрозахранването.

Проверете дали домашната Ви електросталация може да поеме максималното натоварване, което се изисква, като също така вземете под внимание всички останали работещи електроуреди.

Свържете уреда към заземен контакт.

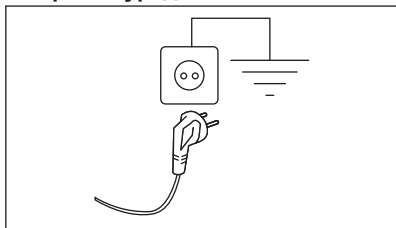

Когато уредът е инсталиран, захранващият кабел трябва да бъде лесно достъпен.

При необходимост от електрическо обслужване по монтажа на уреда, свържете се с нашия оторизиран сержизен център.

Производителят не носи отговорност за щети или наранявания при неспазване на гореизложените предпазни мерки за безопасност.

6. КОМАНДНО ТАБЛО

6.1 Описание на контролния панел

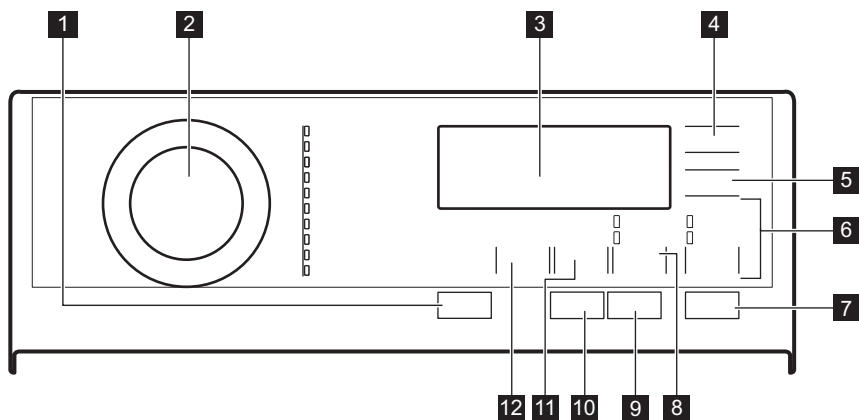

- 1** Вкл./Изкл бутон
- 2** Програматор
- 3** Екран
- 4** Delay Start (Отложен старт) сензорен бутон
- 5** Спестяване на време сензорен бутон
- 6** Rinse сензорен бутон за пропускане
 - Допълнително Изплакване опция

- Само изплакване опция
- 7** Start/Pause (Старт/Пауза) сензорен бутон
- 8** Петна/Предпране сензорен бутон за пропускане
 - Петна опция
 - Предварително измиване опция
- 9** Anti-allergy сензорен бутон

10 Течен перилен препарат сензорен бутон 

11 Центрофуга сензорен бутон за намаляване 

12 Температурата сензорен бутон 

6.2 Екран

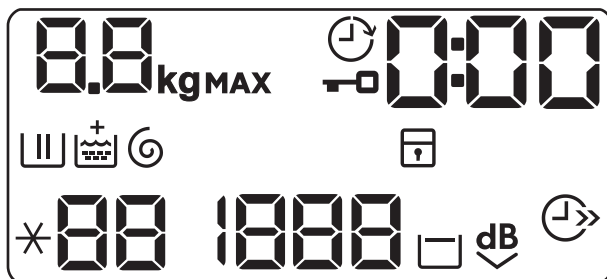

 kg MAX

Индикаторът **kg** мига по време на измерване на прането.

MAX

Индикатор за максимално количество пране. Премигва, когато количеството пране надвишава максимално допустимото пране за избраната програма.



Индикатор за заключен капак.



Индикатор за отложен старт.



Дигиталният индикатор може да показва:

- Времетраене на програмата (напр., **2:40**).
- Време на отлагане (напр., **30'** или **2h**).
- Край на цикъла ().
- Код за аларма (**E20**).
- Индикация за общия брой работни часове на уреда. Вижте раздел „Брояч на часове работа“ в параграф „Настройки“ за повече подробности.





Индикатор за фазата на пране. Мига по време на фазата на предпране и фазата на пране.



Индикатор за фаза на изплакване. Премигва по време на фаза за изплакване.









Опция за допълнително омекотяване. Когато опцията е настроена, индикаторът  се появява над .



Индикатор за фазата на центрофугиране и източване. Премигва по време на фаза за центрофуга и източване.



Индикатор за защитно заключване за деца.

| | |
|--|--|
|  | Индикатор за температурата. Индикаторът *-- се появява, когато е зададено пране със студена вода. |
|  | Индикатор на скоростта на центрофугиране. |
|  | Индикатор за липса на скорост на центрофугиране. Фазата на центрофугиране е изключена, уредът извършва само фазата на източване. |
|  | Индикатор за задържане на изплакването. |
|  | Индикатор за изключително безшумен режим. |
|  | Индикатор за пестене на време. |

7. ТАБЛИЦА НА ПРОГРАМИТЕ

Програми за пране

| Програма | Температура по подразбиране Температурен диапазон | Скорост на центрофугиране за справка Обхват на скоростта на центрофугата | Максимално количество за зареждане | Описание на програмата |
|---|--|---|------------------------------------|--|
| Eco 40-60 | 40°C ¹⁾ | 1200 об./мин. 1200 - 400 об./мин. | 6 кг | Бели и цветни памучни тъкани. Нормално замърсени дрехи. Консумацията на енергия намалява и времетраенето на програмата за пране се удължава и осигурява добри резултати от прането. |
| Cottons | 40°C 95°C – студено | 1200 об./мин. 1200 - 400 об./мин. | 6 кг | Бели или цветни памучни тъкани (силно и нормално замърсени памучни дрехи). |
| Synthetics | 40°C 60°C – студена вода | 1200 об./мин. 1200 - 400 об./мин. | 3 кг | Синтетични и смесени тъкани. Нормално замърсени дрехи. |
| Delicates | 30°C 40°C – студена вода | 1200 об./мин. 1200 - 400 об./мин. | 2 кг | Деликатни тъкани като акрил, вискоза и смесени тъкани, изискващи нежно изпране. Нормално и леко замърсени дрехи. |
|  Wool/Silk | 40°C 40°C – студена вода | 1200 об./мин. 1200 - 400 об./мин. | 1 кг | Вълна, подходяща за пране в пералня, вълна за ръчно пране и деликатни тъкани със символ „ръчно пране“²⁾. |
| 20min 3kg | 30°C 40°C – 30°C | 1200 об./мин. 1200 - 400 об./мин. | 3 кг | Памучни и синтетични дрехи леко замърсени или носени веднъж. |

| Програма | Температура по подразбиране Температурен диапазон | Скорост на центрофугиране за справка Обхват на скоростта на центрофугата | Максимално количество за зареждане | Описание на програма |
|----------|--|---|------------------------------------|----------------------|
|----------|--|---|------------------------------------|----------------------|



Outdoor

30 °C
40 °C – студена вода

1200 об./мин.
1200 - 400 об./мин.

2 кг ³⁾
1 кг ⁴⁾



Не използвайте омекотител за тъкани и се уверете, че няма натрупвания от него в дозатора за препарат.

Връхни дрехи, технически и спортни тъкани, водоустойчиви и дишащи якета, двуслойни якета със сваляща се подплата или вътрешна изолация. Препоръчителното количество пране е 2 кг. Тази програма може да бъде използвана и като възстановителен цикъл за водоотблъскващи свойства, специално предназначен за дрехи с хидрофобно покритие. За да извършите възстановителен цикъл за водоотблъскващи свойства, извършете следното:

- Налейте перилния препарат в отделението .
- Налейте специален препарат за възстановяване на водоотблъскващите свойства на тъканите в отделението за омекотител за тъкани .
- Намалете зареденото количество до 1 кг.

За да подобрите допълнително действието на възстановяване на водоотблъскващите свойства на тъканите, изсушете прането в барабанна сушилня, като зададете Outdoor програмата за сушене (ако е налична и ако етикетът на дрехата позволява сушене в барабанна сушилня).

| | | | | |
|-----------|-------------------------------|---|------|---|
| Duvet | 40 °C 60 °C – студена вода | 800 об./мин. 800 - 400 об./мин. | 2 кг | Единично синтетично одеяло, дрехи с подплата, юргани, пухени якета и подобни. |
| Easy Iron | 40 °C 60 °C – студена вода | 800 об./мин. 800 об./мин. - 400 об./мин. | 3 кг | Синтетични дрехи за леко пране. Нормално и леко замърсени дрехи. ⁵⁾ |

| Програма | Температура по подразбиране Температурен диапазон | Скорост на центрофугиране за справка Обхват на скоростта на центрофугата | Максимално количество за зареждане | Описание на програмата |
|------------|--|---|------------------------------------|--|
| Spin/Drain | - | 1200 об./мин. 1200 об./мин. - 400 об./мин. | 6 кг | Всички тъкани освен вълнени и деликатни материи. За центрофугиране на прането и изпомпване на водата от барабана. |

1) Съгласно Регламент (ЕС) № 2019/2023 на Комисията, тази програма с настройка на 40 °C е подходяща за изпиране на нормално замърсени памучни тъкани, определени за изпиране на 40 °C или 60 °C заедно в един цикъл.



За достигната температура на прането, продължителност на програмата и други данни, моля, вижте глава „Стойности на потребление“.

Най-ефикасните програми по отношение на консумацията на енергия основно са тези, които работят на по-ниски температури и по-дълга продължителност.







2) По време на този цикъл барабанът се върти бавно, за да осигури нежно изпиране. Може да изглежда, че барабанът не се върти правилно или не се върти изобщо, но това е нормално за тази програма.







3) Програма за пране.

4) Програма за пране и фаза за водоустойчивост.

5) За да намалите гънките от прането, този цикъл регулира температурата на водата и изпълнява нежно пране и центрофугиране. Уредът добавя няколко изплаквания.

Съвместимост на опциите на програмите

| ОПЦИИ | ПРОГРАМА Eco 40-60 | Cottons | Synthetics | Delicates | Wool/Silk  | 20min 3kg | Outdoor  | Duvet | Easy Iron | Spin/Drain |
|--|-----------------------|---------|------------|-----------|--|-----------|--|-------|-----------|------------|
| Центрофуга  | ■ | ■ | ■ | ■ | ■ | ■ | ■ | ■ | ■ | ■ |
| - - - | | | | | | | | | | ■ |
| Задържане на изплакването  | ■ | ■ | ■ | ■ | ■ | | ■ | | ■ | |
| Изключително безшумен режим  dB | | ■ | ■ | ■ | | | | | | |
| Петна  1) | | ■ | ■ | | | | | | ■ | |

| ОПЦИИ | ПРОГРАМА Eco 40-60 | Cottons | Synthetics | Delicates | Wool/Silk | 20min 3kg | Outdoor | Duvet | Easy Iron | Spin/Drain |
|---|-----------------------|---------|------------|-----------|-----------|-----------|---------|-------|-----------|------------|
| Предварително измиване  | | ■ | ■ | | | | | | ■ | |
| Допълнително Изплакване  | | ■ | ■ | ■ | | | ■ | | ■ | |
| Само изплакване  | | ■ | ■ | ■ | ■ | ■ | ■ | ■ | ■ | |
| Anti-allergy  | | ■ | | | | | | | | |
| Спестяване на време 2)  | | ■ | ■ | ■ | | | | | ■ | |
| Delay Start (Отложен старт)  | ■ | ■ | ■ | ■ | ■ | ■ | ■ | ■ | ■ | ■ |
| Течен перилен препарат  | | ■ | ■ | ■ | ■ | ■ | ■ | ■ | ■ | |
| Soft Plus | | ■ | ■ | ■ | | | | ■ | ■ | |

1) Тази опция не е налична при температура под 40°C.

2) Ако нагласите най-краткото времетраене, препоръчваме да намалите количеството на зареждането. Възможно е да заредите напълно уреда, но резултатът от изпирането може да не е толкова удовлетворителен.

Подходящи перилни препарати за програмите за пране

| Програма | Универсален прах ¹⁾ | Универсален течен перилен препарат | Течен перилен препарат за цветно пране | Деликатни вълнени тъкани | Специален |
|---|--------------------------------|------------------------------------|--|--------------------------|-----------|
| Eco 40-60 | ▲ | ▲ | ▲ | -- | -- |
| Cottons | ▲ | ▲ | ▲ | -- | -- |
| Synthetics | ▲ | ▲ | ▲ | -- | -- |
| Delicates | -- | -- | -- | ▲ | ▲ |
| Wool/Silk  | -- | -- | -- | ▲ | ▲ |
| 20min 3kg | -- | ▲ | ▲ | -- | -- |
| Outdoor  | -- | -- | -- | ▲ | ▲ |
| Duvet | -- | -- | -- | ▲ | ▲ |
| Easy Iron | ▲ | ▲ | ▲ | -- | -- |

1) Препоръчва се употребата на перилен прах за температури над 60 °C.

▲ = Препоръчва се

-- = Не се препоръчва

7.1 Woolmark Wool Care - Синьо



Прането на вълнени тъкани с тази машина е одобрено от компания Woolmark за пране на вълнени дрехи, обозначени с „ръчно пране“, при условие, че продуктите се перат съобразно с инструкциите на етикета на дрехата и тези, предоставени от производителя на тази перална машина. M1145
Символът Woolmark е знак за сертифициране в много държави.

8. ОПЦИИ

8.1 Въведение



Опциите/функциите не може да се избират с всички програми за изпиране. Проверете съвместимостта между опциите/функциите и програмата за изпиране в "Таблица на програмите". Опция/функция може да се самоизключват и в този случай уредът не позволява да нагласите несъвместимите опции/функции заедно.
Уверете се, че екранът и сензорните бутони винаги са чисти и сухи.

8.2 Вкл./Изкл

Натискането на този бутон за няколко секунди позволява включването или изключването на уреда. Чуват се два различни звукови сигнала, когато включвате или изключвате уреда.

Тъй като функцията „В готовност“ автоматично изключва уреда, за да намали консумацията на енергия, ще трябва да включите уреда отново.

За повече информация вижте част „В готовност“ в глава „Ежедневна употреба“.

8.3 Температурата

Когато изберете програма за изпиране, уредът автоматично предлага температура по подразбиране.

Натиснете този бутон , за да промените зададената температура.

Индикатора *-- = студената вода към зададената температура се пуска (уредата не затопля водата).

8.4 Центрофуга

Когато нагласите програма, уредът автоматично наглася максимално позволената скорост на центрофугиране.



Натиснете този бутон неколккратно за:

- **Намаляване скоростта на центрофугиране.**



Дисплеят показва само скоростите на центрофугиране, които са налични за зададената програма.

- **Активирате опцията "Задържане на изплакването".**
Заклучителното центрофугиране не е извършено. Водата за последното изплакване не се източва, за да се предпазят тъканите от намачкване. Програмата за пране спира, но в барабана все още има вода.

Дисплеят показва индикатора . Капакът остава заключен и барабанът се върти често, за да намали намачкването. Трябва да източите водата, за да отключите капака. Ако докоснете бутона Start/Pause (Старт/Пауза) , уредът извършва фаза на центрофугиране и източва водата.



Уредът изпразва водата автоматично след около 18 часа.

- **Активирате опцията „Безшумен режим“.**

Междинната и финалната фази на центрофугиране са подтиснати и програмата приключва с вода в барабана. Това подпомага намаляването на намачкване.

Дисплеят показва индикатора . Капакът остава заключен. Барабанът се върти често, за да се намали намачкването. Трябва да източите водата, за да отключите капака.

Тъй като програмата е много тиха, подходящо е да се пуска вечерно време, когато тарифите за електричество са по-ниски. При някои програми изплакванията се изпълняват с повече вода.

Ако докоснете бутона Start/Pause (Старт/Пауза) , уредът извършва само фаза на източване.



Уредът изпразва водата автоматично след около 18 часа.

8.5 Петна/Предпране

Натиснете този бутон неколkokратно, за да активирате една от двете опции.

- **Петна **

Изберете тази опция, за да добавите фаза против петна към програмата и по този начин да третирате силни замърсявания или обработено пране със препарат за премахване на петна. Налейте препарата за отстраняване на петна в отделението . Препарата за

отстраняване на петна ще бъде добавен към съответната фаза от програмата за изпиране.



Тази опция може да увеличи продължителността на програмата и не е достъпна при температура по-ниска от 40 °C.

- **Предварително измиване **

Използвайте тази опция, за да добавите фаза предпране на 30 °C преди фазата пране.

Тази опция се препоръчва за силно замърсено пране, особено ако съдържа пясък, прах, кал или други твърди частици.



Тази опция може да увеличи продължителността на програмата.

Съответният индикатор над сензорния бутон светва.

8.6 Rinse

С този бутон можете да изберете една от следните опции:

- Опция Допълнително Изплакване  Опцията добавя няколко изплаквания, според избраната програмата за пране. Използвайте тази опция за хора, които са алергични към остатъци от перилни препарати и в райони, където водата е мека.



Тази опция увеличава леко продължителността на програмата.

- Без фаза изпиране - Само изплакване 

Уредът извършва само фазата на изплакване, фазата на центрофугиране и фазата на източване от избраната програма.

Съответният индикатор светва.



8.7 Спестяване на време

С тази опция може да намалите продължителността на програмата.

- Ако прането Ви е нормално или леко замърсено, може да намалите програмата за изпиране. Докоснете този бутон **веднъж**, за да намалите времетраенето.
- В случай на малко количество, натиснете този бутон **два пъти**, за да нагласите допълнително бързата програма.

Дисплеят показва индикатора .

8.8 Anti-allergy

Задайте тази опция с програма за бели Cottons дрехи. Когато е избрана опцията, нито температурата, нито времето на цикъла могат да се променят. Опция Спестяване на време  и Тих режим  не са налични.

Съответният индикатор над сензорния бутон светва.

Благодарение на фазата на пране тази опция, комбинирана с пари, премахва повече от 99,99% от бактериите и вирусите, като поддържа температурата над 60°C през фазата на пране. Благодарение на фазата с пари, с допълнително действие върху влакната, усъвършенстваната фаза на изплакване осигурява правилно отстраняване на перилния препарат и остатъци от микроорганизми. Тази опция осигурява също и намаляване на полените/алергенните предмети.



Тествана при *Staphylococcus aureus*, *Enterococcus faecium*, *Candida albicans*, *Pseudomonas aeruginosa* и MS2 Bacteriophage във външен тест, извършен от Swissatest Testmaterialien AG през 2021 г. (Доклад от изпитване № 202120117).

8.9 Течен перилен препарат

Натиснете този бутон, за да адаптирате цикъла, ако използвате течен перилен препарат. Тази опция остава активна и след изключване на уреда, докато не бъде отменен отново.

Съответният индикатор светва.

ПРЕДУПРЕЖДЕНИЕ!

Уверете се, че превключвателят за течен/прахообразен перилен препарат на отделението за препарат е в правилно положение. Вижте глава „Течен или прахообразен прах за пране“.

8.10 Delay Start (Отложен старт)

С тази опция може да отложите старта на програмата за по-удобно време.

Натиснете бутона няколкократно, за да зададете нужното отлагане. Времето се удължава на стъпки от 30 минути до 90' и от 2 часа до 20.

След като натиснете бутона Start/Pause (Старт/Пауза) на дисплея се показва индикатора  и избраното време на отлагане и уредът започва да отброява.

8.11 Start/Pause (Старт/Пауза)

Докоснете бутон Start/Pause (Старт/Пауза) , за да стартирате или паузирате уреда или да прекъснете действаща програма.

9. НАСТРОЙКИ

9.1 Звукови сигнали

За да деактивирате звуковите сигнали, когато програмата е завършена, докоснете

бутоните   и  едновременно за около 3 секунди.



Звуковите сигнали продължават да работят, когато уредът има неизправност.

9.2 ЗАЩИТА ЗА ДЕЦА

С тази опция може да попречите на децата да си играят с командното табло.

- За да **активирате/деактивирате** тази опция, докоснете и бутоните едновременно, докато индикатора **се включи/изключи** на дисплея. Може да активирате тази опция:

- След като докоснете бутона Start/Pause (Старт/Пауза): всички бутони и програмният бутон се деактивират (освен бутон Вкл./Изкл).
- Преди да докоснете бутона Start/Pause (Старт/Пауза): уредът не може да стартира.

Уреда запазва избраните опции, след като го изключите.

9.3 Перманентно Soft Plus

Задайте опция Soft Plus, за да оптимизирате разпределянето на омекотител и да направите тъканите по-меки.

Препоръчително е да използвате омекотителя за тъкани.



Тази опция увеличава леко продължителността на програмата.

- За да **активирате/деактивирате** тази опция, докоснете бутона и бутона заедно, докато индикатора се **вкл./изкл.** над indicator.

9.4 Постоянно допълнително изплакване

С тази опция можете постоянно да имате допълнително изплакване, когато зададете нова програма.

- За да **активирате/деактивирате** тази опция, докоснете бутона и .

Съответният индикатор до сензорния бутон светва.

9.5 Брояч на часове работа

Възможно е да се визуализира общото време на работа на уреда в часове, като се започне от първото включване. Тази стойност ще отброява времето на работа на циклите (не включва паузи, време на забавен старт). За да визуализирате тази стойност, направете следното:

1. Включете уреда, като натиснете бутон Вкл./Изкл.
2. Завъртете копчето за програмите на програма Eco 40-60 (1-ва позиция по часовниковата стрелка).
3. Натиснете и задръжте бутоните и за няколко секунди (в рамките на 10 секунди след включване. След тези 10 секунди, комбинацията от клавиши активира и деактивира звуковите сигнали).
4. След 3 секунди общият брой часове, през които уредът е работил, се показва на дисплея: напр. 1276 часа, на дисплея се показва текстът Hr за 2 секунди, 12 (хиляди и стотици) за 2 секунди и 76 (десетици и единици).



Ако процедурата не работи (поради изтичане на времето, грешна позиция на бутона на програмата или комбинация от грешни клавиши), изключете уреда и повторете последователността от началото.

9.6 Фабрично нулиране

Тази функция позволява възстановяване на фабричните опции по подразбиране. За да **активирате** тази опция, следвайте стъпките по-долу:

1. Включете уреда, като натиснете бутон Вкл./Изкл.
2. Завъртете копчето за програмите на програма Synthetics (3-та позиция по часовниковата стрелка).
3. Натиснете и задръжте бутоните и за няколко секунди (в рамките на 10 секунди след включване. След тези

10 секунди, комбинацията от клавиши активира и деактивира звуковите сигнали).

4. Екранът ще покаже — — — за около 5 секунди.



Ако процедурата не работи (поради изтичане на времето, грешна позиция на бутон на програмата или комбинация от грешни клавиши), изключете уреда и повторете последователността от началото.

10. ПРЕДИ ПЪРВОНАЧАЛНА УПОТРЕБА



По време на монтаж или преди първата употреба може да забележите вода в уреда. Това е остатъчна вода след пълния функционален тест във фабриката, който се грижи уредът да бъде доставен на клиентите в перфектно работно състояние, и не е повод за притеснение.

1. Включете щепсела в контакта на захранващата мрежа.

2. Отворете крана за вода.
3. Сложете 2 литра вода в отделението за перилен препарат, раздел пране. Това активира системата за източване.
4. Сложете малко количество перилен препарат в отделението за пране.
5. Задайте и стартирайте програма за памук при най-високата температура без пране.

Това премахва всички възможни замърсявания от барабана и обвивката му.

11. ВСЕКИДНЕВНА УПОТРЕБА

11.1 Активиране на уреда

1. Включете щепсела в контакта на захранващата мрежа.
2. Отворете крана за вода.
3. Натиснете бутон Вкл./Изкл, за да активирате уреда.

Прозвучава кратък звуков сигнал.

11.2 Зареждане на прането

1. Отворете капака на уреда.

2. Натиснете бутон **A**.

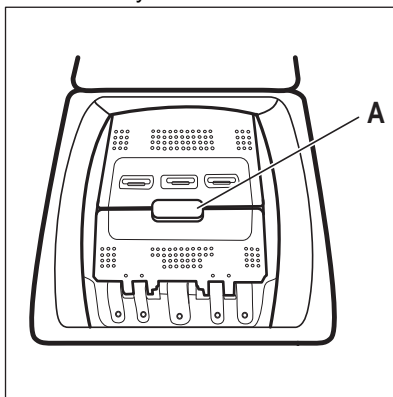

Барабанът се отваря автоматично.

3. Поставете прането в барабана, дреха по дреха.
4. Изтръскайте дрехите преди да ги сложите в уреда.

Не поставяйте твърде много пране в барабана.

5. Затворете барабана и капака.

⚠ ПРЕДУПРЕЖДЕНИЕ!

Преди да затворите капака на уреда, уверете се, че сте затворили правилно барабана.

11.3 Отделения за перилен препарат. Използване на перилен препарат и добавки

1. Измерете конкретните перилните препарати и омекотителя за тъкани.
2. Поставете перилния препарат и омекотителя за тъкани в съответните отделения.



Винаги следвайте инструкциите, които ще намерите по опаковките на почистващите препарати, но препоръчваме да не надвишавате максималното посочено ниво. Това количество обаче ще гарантира най-добри резултати при изпиране.



Когато използвате течни перилни препарати, изсипете ги в дозираща топка (предоставена от производителя на перилния препарат). Поставете дозиращата топка в барабана на пералната машина, върху дрехите за пране.

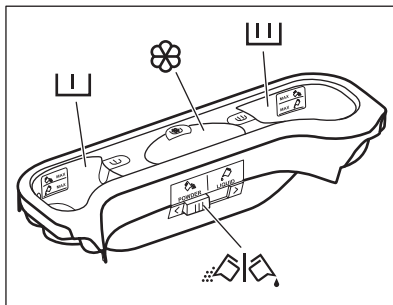

Отделение за перилен препарат за фаза на предпране.

Маркировките MAX са максималните нива на количеството перилен препарат (прахообразен или течен).

Когато зададете програма за премахване на петна, добавете перилен препарат (прахообразен или течен).



Отделение за перилен препарат за фаза на пране.
Маркировките MAX са максималните нива на количеството перилен препарат (прахообразен или течен).



Отделение за течни добавки (омекотител за тъкани, препарат за колосване).
Маркировката **M** е максималното ниво за количество на течни добавки.



Преграда за течен или прахообразен перилен препарат.

11.4 Течен или прахообразен перилен препарат

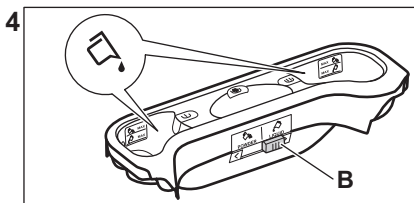
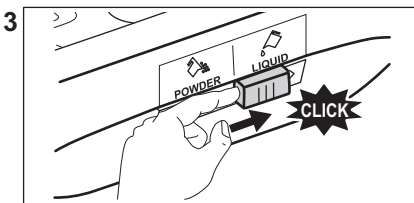
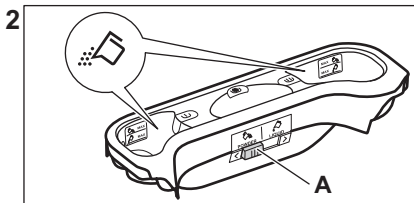
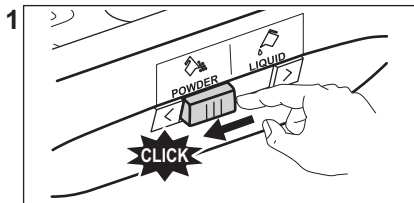

- Положение **A** за прахообразен перилен препарат (фабрична настройка).
- Положение **B** за течен перилен препарат.



Когато използвате течен перилен препарат:

- Не използвайте гелообразни или гъсти перилни препарати..
- Не слагайте повече течност, над максималното ниво.
- Не задавайте функция отложен старт.

11.5 Настройване на програма

1. Завъртете копчето за програмите и задайте програмата:
 - Съответният програмен индикатор светва.
 - Индикаторът Start/Pause (Старт/Пауза)  мига.

- Екранът показва: температурата по подразбиране, скоростта на центрофугиране, индикаторите на фазите на програмата и времетраенето на програмата.
2. Ако е необходимо, променете температурата, скоростта на центрофугиране, времетраенето на цикъла или добавете налични опции. Когато активирате опция, индикаторът на зададената опция светва.



В случай, че изборно е **възможен**, не се появява индикатор и не прозвучава звуков сигнал.

11.6 Стартиране на програма с отложен старт

Натиснете бутона Start/Pause (Старт/Пауза) , за да стартирате програмата.

Съответният индикатор спира да мига и остава включен. Индикаторът на работещата фаза започва да мига на екрана. Програмата стартира и капакът се заключва. Екранът показва индикатора .



Източващата помпа може да работи за кратко, преди уредът да се напълни с вода.

11.7 Рекалкулация на времето за цикъл



След приблизително 15 минути от началото на програмата:

- Уредът автоматично наглася времето на цикъла за прането, което сте поставили в барабана, за да се постигнат идеални резултати от прането за минималното необходимо време.
- На екрана се показва зададената нова стойност на времето.

11.8 Стартиране на програма с отложен старт

1. Натиснете бутон Delay Start (Отложен старт)  няколкократно, докато на дисплея се покажат минутите или часовете на отлагане.

Съответният индикатор светва.

2. Натиснете бутон Start/Pause (Старт/Пауза) .

Уредът започва отброяването на отложения старт.

Когато отброяването завърши, програмата се стартира автоматично.





Преди да натиснете бутон Start/Pause (Старт/Пауза)  за включване на уреда, можете да отмените или промените настройката за отложен старт.

11.9 Отмяна на отложен старт

За да отмените отложения старт:

1. Натиснете бутона Start/Pause (Старт/Пауза) , за да зададете пауза на уреда.

Съответният индикатор мига.

2. Натиснете бутона Delay Start (Отложен старт)  няколко пъти, докато на екрана се покаже .
3. Отново натиснете бутон Start/Pause (Старт/Пауза) , за стартирате програмата.

11.10 Прекъсване на програмата и промяна на опция

Можете да промените само някои функции, преди те да работят.



1. Натиснете бутон Start/Pause (Старт/Пауза) .

Съответният индикатор мига.

2. Променете настройките на опцията.
3. Отново натиснете бутона Start/Pause (Старт/Пауза) .

Програмата продължава.

11.11 Отмяна на работеща програма

1. Натиснете бутон Вкл./Изкл , за да отмените програмата и да деактивирате уреда.
2. Натиснете бутон Вкл./Изкл  отново, за да активирате уреда.

Сега можете да зададете нова програма за пране.



Преди да стартирате новата програма, уредът може да източи водата. В този случай се уверете, че препаратът е все още в отделението за препарат и ако не е така, напълнете го отново.

11.12 Измерване на пране ProSense System

След докосване на бутона Start/Pause (Старт/Пауза) .

1. ProSense System стартира функцията за определяне на количеството пране, за да изчисли реалното времетраене на програмата. Индикаторът **kg** и пунктирите за времето започват да мигат.
2. След около 15 минути дисплеят показва новото времетраене на програмата: индикаторът **kg** се изключва и времевите пунктири спират да мигат.
Уредът автоматично настройва времетраенето на програмата спрямо прането за постигане на перфектни резултати на изпиране за минимално време. Времетраенето на програмата може да се увеличава или намалява.



Засичането ProSense System се извършва само с пълни програми за изпиране (без прескачане на фаза).



Функцията ProSense System не е налична при всички програми като: Wool/Silk, Rinse, SpinDrain и програми с кратки цикли.

11.13 Отваряне на капака, когато програмата работи:

ПРЕДУПРЕЖДЕНИЕ!

Ако температурата и нивото на водата в барабана са твърде високи, индикаторът за заключена врата остава включен и не можете да я отворите.

Отворете вратичката, постъпете по следния начин:

1. Натиснете бутона Вкл./Изкл за няколко секунди, за да изключите уреда.
2. Изчакайте няколко минути и след това внимателно отворете капака на уреда.
3. Затворете капака.
4. Активирайте уреда и отново задайте програмата.

11.14 Отваряне на вратата, когато отложенят старт функционира

Когато отложенят старт работи, вратичката на уреда е заключена.

За да отворите капака на уреда:

1. Натиснете бутон Start/Pause (Старт/Пауза) .

Индикаторът за заключване на капака изгасва.

2. Отворете капака на уреда.
3. Затворете капака и натиснете бутон Start/Pause (Старт/Пауза) .

Отложенят старт продължава.

11.15 Край на цикъла

Когато програмата завърши, уредът спира автоматично. Включва се звуковият сигнал (ако е активиран).

На дисплея светва и индикаторът за заключен капак изгасва.

Индикаторът на бутона Start/Pause (Старт/Пауза) изгасва.

1. Натиснете бутона Вкл./Изкл , за да деактивирате уреда.

Пет минути след края на програмата функцията за пестене на енергия автоматично деактивира уреда.



Когато отново активирате уреда, дисплеят показва края на последната зададена програма. Завъртете програматора, за да зададете нов цикъл.

2. Извадете прането от уреда.
3. Уверете се, че барабанът е празен.
4. Дръжте вратата откритата, за да предотвратите плесен и миризми

11.16 Източване на вода след край на цикъл

Програмата за пране е завършила, но няма вода в барабана:



Барабанът се върти постоянно, за да предотврати намачкване на прането.

Индикаторът за заключен капак  е включен. Капакът остава заключен.

Трябва да източите водата, за да отворите капака:

1. Ако е необходимо, намалете скоростта на центрофугиране.
2. Натиснете бутона Start/Pause (Старт/Пауза) .

Уредът източва водата и центрофугира.

3. Когато програмата приключи и индикаторът за блокирана вратичка  изгасне, може да отворите вратичката.
4. Натиснете Вкл./Изкл  за няколко секунди, за да деактивирате уреда.



Уредът източва и центрофугира автоматично след приблизително 18 часа.

11.17 АВТОМАТИЧНА ГОТОВНОСТ ОПЦИЯ

Функцията АВТОМАТИЧНА готовност автоматично изключва уреда, за да намали консумацията на енергия когато:

- Не използвате уреда в продължение на 5 минути преди да натиснете бутон Start/Pause (Старт/Пауза) .

Натиснете бутона Вкл./Изкл , за да активирате отново уреда.

- 5 минути след края на програмата за пране

Натиснете бутона Вкл./Изкл , за да активирате отново уреда.

Екранът показва края на последната зададена програма.

Завъртете програматора, за да зададете нов цикъл.



Ако зададете програма или опция, която приключва с вода в барабана, функцията АВТОМАТИЧНА готовност **няма да изключи** уреда, за да ви напомни да източите водата.

12. ПРЕПОРЪКИ И СЪВЕТИ



ВНИМАНИЕ!

Вж. глава "Безопасност".

12.1 Зареждане на прането

- Разделете прането на: бяло пране, цветно пране, изкуствени тъкани, деликатни тъкани и вълна.
- Спазвайте инструкциите за пране, обозначени на етикетите.
- Не поставяйте заедно бяло и цветно пране.
- Някои цветни дрехи може да се обезцветят при първото пране. Препоръчваме Ви в началото да ги изпирате отделно.
- Обърнете наопаки многослойни тъкани, вълна и дрехи с щампи.

- Предварително третирайте упорити петна.
- Използвайте специален перилен препарат за премахване на упорити петна.
- Внимавайте с пердета. Отстранете куките и поставете пердетата в торба за пране или калъфка за възглавница.
- Много малко заредено пране може да причини проблеми с баланса на центрофугирането, което води до силни вибрации. Ако това се случи:
 - a. Прекъснете програмата и отворете вратата (вижте глава „Ежедневна употреба“);
 - b. ръчно препоредете прането, така че да е равномерно разпределено в барабана;

с. натиснете бутона Start/Pause (Старт/Пауза). Фазата на центрофугиране продължава.

- Закопчайте калъфките за възглавници, затворете циповете, куките на копчетата и копчетата с клипс. Завържете коланите, връзките за обувки, панделките и всякакви други разхлабени елементи.
- Не перете пране без подгъви или със скъсани части. Използвайте торбичка за пране, за да перете малки и/или деликатни елементи (например сутиени с банел, колани, чорапогащи, връзки за обувки, панделки и др.).

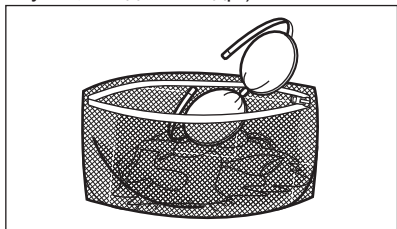

- Изпразнете джобовете и разгънете дрехите.

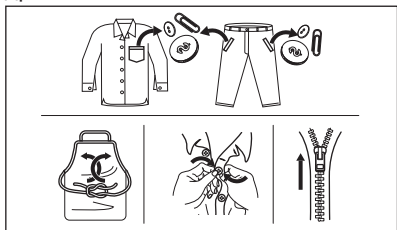

12.2 Упорити петна

За някои петна водата и препаратата не са достатъчни.

Препоръчваме предварително да обработите тези петна, преди да поставите дрехите в уреда.

Има специални препарати за отстраняване на петна. Използвайте специалния препарат за отстраняване на петна, който е приложим за вида петно и тъкан.

12.3 Вид и количество на перилния препарат

Изборът на перилен препарат и употребата на правилни количества не

само влияят върху ефективността на прането, но също така помагат да се избегне прекомерно изпозване и да се опази околната среда:

- Използвайте само перилни препарати и други препарати, предназначени специално за употреба в перална машина. Първо, следвайте тези основни правила:
 - прах за пране при всички видове тъкани, без деликатни. За предпочитане са перилни препарати на прах със съдържание на белина за бели дрехи и дезинфекция на прането,
 - течни перилни препарати, за предпочитане при програми за пране с ниска температура (60 °C макс.) при всички видове тъкани или по специално за вълнените тъкани.
- Изборът и количеството перилен препарат зависят от: вида плат (деликатни, вълнени, памучни тъкани и др.), цветът на дрехите, размерът на прането, степента на замърсяване, температурата на пране и твърдостта на използваната вода.
- Следвайте инструкциите, които ще откриете на опаковките на препаратите или другите продукти, без да надвишавате посоченото максимално ниво (**MAX**).
- Не смесвайте различни видове перилни препарати.
- Използвайте по-малко перилен препарат, ако:
 - перете малък обем пране,
 - прането е леко замърсено,
 - по време на прането има голямо количество пяна.
- Когато използвате перилни таблетки или капсули, винаги ги поставяйте в барабана, а не в отделението за перилен препарат.

Недостатъчното количество перилен препарат може да доведе до:

- незадоволителни резултати от прането,
- прането да се оцвети в сиво,
- дрехите да се омазнят,
- мухъл в уреда.

Твърде голямото количество перилен препарат може да доведе до:

- пенене,
- намален ефект от изпирането,
- недостатъчно изплакване,
- по-голямо въздействие на околната среда.

12.4 Екологични съвети

За да пестите вода, електрическа енергия и да допринесете за опазването на околната среда, ние ви препоръчваме да следвате тези съвети:

- **Нормално замърсени дрехи** могат да бъдат прани **без предпране**, с цел спестяване на перилен препарат, вода и време (околната среда също е защитена!).
- Зареждането на уреда на **максималния капацитет, предвиден за всяка програма, помага за намаляването на енергия и потребление на вода.**
- Чрез подходящо предварително третиране, петната и някои видове замърсявания могат да бъдат отстранени; след това прането може да бъде изпрано на по-ниска температура.
- За да използвате правилното количество перилен препарат, вижте

количеството, предложено от производителя на перилния препарат и проверете твърдостта на водата във Вашата битова система. Вижте „Твърдост на водата“.

- Задайте **максималната възможна скорост на центрофугиране** за избраната програма на пране **преди да изсушите прането си в сушилнята.** Това ще спести енергия по време на сушенето!

12.5 Твърдост на водата

Ако твърдостта на водата в района ви е висока или умерена, препоръчваме да използвате омекотител за вода за перални машини. В райони, където твърдостта на водата е мека, не е необходимо да използвате омекотител за вода.

За да разберете твърдостта на водата във вашия район се свържете с местната водоснабдителна компания.

Използвайте правилното количество омекотител за вода. Спазвайте инструкциите, които ще откриете на опаковката на продукта.

13. ГРИЖИ И ПОЧИСТВАНЕ



ВНИМАНИЕ!

Вж. глава "Безопасност".

13.1 График за периодично почистване

Периодичното почистване спомага за удължаването на работата на уреда Ви.

След всеки цикъл оставяйте притворени вратата и дозатора за препарати, за да има циркулация на въздух и да се излари влажността в уреда: това ще предотврати образуването на плесен и миризми.

Ако машината не се използва продължителен период от време: затворете крана за водата и извадете щепсела от контакта.

График с показатели за периодично почистване:

| | |
|--|---------------------|
| Отстраняване на котлен камък | Два пъти в годината |
| Профилактично пускане на програма за пране | Веднъж месечно |
| Почистване на уплътнението на капака | На всеки два месеца |
| Почистване на барабана | На всеки два месеца |
| Почистване на дозатор за препарати | На всеки два месеца |
| Почистване на филтър на дренажна помпа | Два пъти в годината |
| Почистване на входящия маркуч и филтъра на вентила | Два пъти в годината |

Следните параграфи съдържат инструкции при почистването на всяка част.

13.2 Отстраняване на чужди предмети



Уверете се, че джобовите са опразнени и всички разхлабени елементи са завързани преди да започнете програмата. Вижте „Количество пране“ и „Подсказки и съвети“.

Отстранете всякакви чужди предмети (като метални кламери, копчета, монети и т.н.), които могат да се озоват във филтрите и барабана. Вижте параграфи „Почистване на барабана“, „Почистване на дренажната помпа“ и „Почистване на входящия маркуч и филтъра за вентила“. Моля, свържете се с оторизиран сервизен център, ако е необходимо.

13.3 Външно почистване

Почиствайте уреда само с мек сапун и топла вода. Подсушете напълно всички повърхности. Не използвайте груби гъбички или друг материал с грапава повърхност.



ПРЕДУПРЕЖДЕНИЕ!

Не използвайте алкохол, разтворители или химически продукти.



ПРЕДУПРЕЖДЕНИЕ!

Не почиствайте металните повърхности с препарати на хлорна основа.

13.4 Отстр. на котл. камък



Ако твърдостта на водата във вашия район е висока или умерена, препоръчваме да използвате препарат за премахване на котлен камък за перални машини.

Редовно проверявайте барабана за наличие на котлен камък.

Обикновените препарати съдържат омекотител за вода, но препоръчваме от време на време да пускате цикъл с празен барабан и препарат за премахване на котлен камък.



Винаги спазвайте инструкциите, които ще откриете на опаковката на продукта.

13.5 Профилактично пускане на програма за пране

При програмите с ниска температура е възможно да остане перилен препарат в барабана. Извършвайте поддържащо пране редовно. За целта:

- Извадете всичкото пране от барабана.
- Изберете програмата за памук с най-високата температура и с малко количество перилен препарат.

13.6 Уплътнение на капака

Редовно оглеждайте уплътнението и премахвайте всякакви предмети от вътрешната му част. Почиствайте го, когато е нужно, използвайки препарат за почистване с амонячна пяна, без да надрасквате повърхността на уплътнението.



Винаги спазвайте инструкциите, които ще откриете на опаковката на продукта.

13.7 Почистване на барабана

Редовно проверявайте барабана, за да предотвратите образуването на ръжда.

За пълно почистване:

1. Почиствайте барабана със специални продукти за неръждаема стомана.



Винаги спазвайте инструкциите, които ще откриете на опаковката на продукта.

2. Пуснете кратка програма за памук на висока температура или използвайте

програмата Machine Clean. Добавете малко количество перилен препарат на

прах в празен баран, за да изплакнете остатъците.

13.8 Почистване на дозатора за перилен препарат

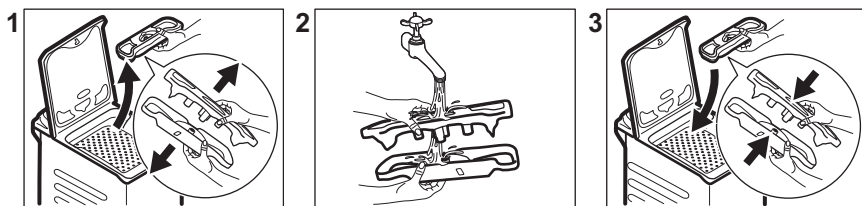

13.9 Почистване на филтъра за източване

Редовно преглеждайте филтъра на помпата за източване и се уверете, че е чист.

Почистете помпата за източване, ако:

- Уредът не източва водата.
- Барабанът не се върти.
- Уредът издава необичаен шум, поради запушването на помпата за източване.
- На екрана се показва код на аларма

E20

При отстраняване на филтъра винаги трябва да имате парцал за подсушаване на изтеклата вода.

⚠ ВНИМАНИЕ!

- Изключете щепсела от контакта на захранващата мрежа.
- Не почиствайте помпата, ако водата в уреда е гореща. Изчакайте, докато водата изстине.
- Не вадете филтъра, докато уредът работи.
- Развинтете филтъра бавно и внимателно, докато водата спре да изтича. След като водата се източи, филтърът може да се развие напълно.

Продължете както следва, за да почистите помпата:

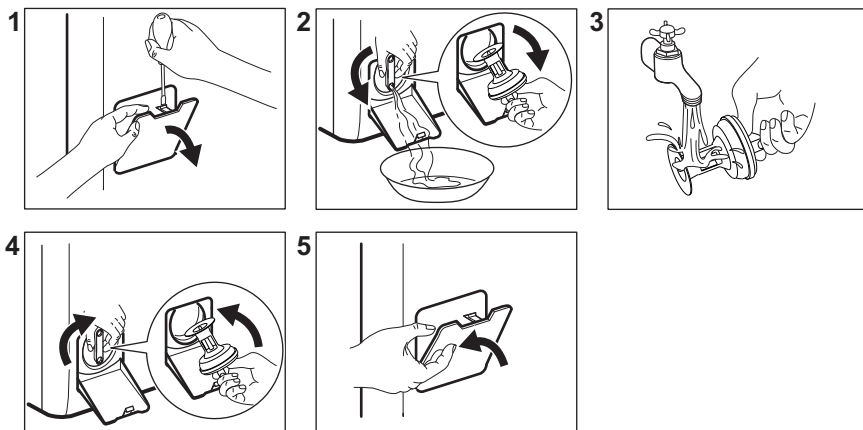

13.10 Почистване на маркуча за подаване на вода и филтъра на вентила

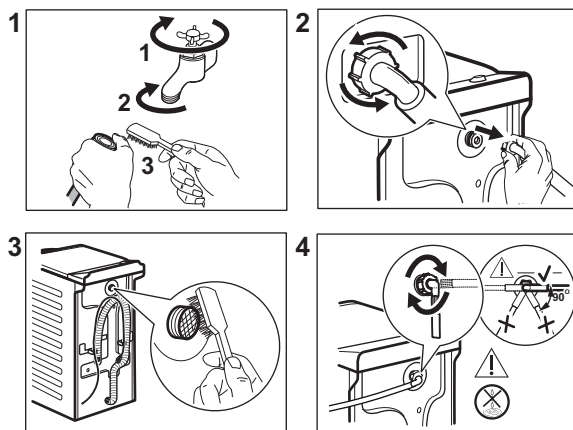

13.11 Аварийно източване

Ако уреда не може да източи водата, извършете същата процедура, описана в параграф 'Почистете помпата за източване'. При необходимост почистете помпата.

Когато източите водата чрез процедурата за аварийно източване, трябва пак да активирате системата за източване:

1. Поставете 2 литра вода в отделението за пране на дозатора.

2. Стартирайте програмата, за да източите водата.

13.12 Предпазни мерки срещу замръзване

Ако уредът е инсталиран на място, където температурата може да достигне стойности от около 0° C или по-ниско, отстранете останалата вода от маркуча за подаване на вода и помпата за източване.

1. Изключете щепсела от контакта.

2. Затворете крана за водата.
3. Поставете двата края на маркуча за подаване на вода в контейнер и оставете водата да изтече от маркуча.
4. Изпразнете помпата за източване. Вижте процедурата за аварийно източване.
5. Когато помпата за източване е празна, поставете маркуча за подаване на вода отново.

ВНИМАНИЕ!

Уверете се, че температурата е по-висока от 0 °C преди да използвате отново уреда.
Производителят не е отговорен за щети, причинени от ниска температура.

14. ОТСТРАНЯВАНЕ НА НЕИЗПРАВНОСТИ

ВНИМАНИЕ!

Вж. глава "Безопасност".

14.1 Кодове на аларма и възможни неизправности

Уредът не се стартира или спира по време на работа. Първо се опитайте да намерите решение на проблема (вижте таблиците).

ВНИМАНИЕ!

Изключете уреда преди извършването на каквато и да било проверка.

При някои проблеми, екранът показва алармения код и бутон

Start/Pause (Старт/Пауза)  **може да мига продължително:**

| Проблем | Възможно решение |
|---|--|
| E 10 Уредът не пълни с вода правилно. | <ul style="list-style-type: none"> • Уверете се, че кранът за вода е отворен. • Уверете се, че налягането на водоподаването не е прекалено ниско. За тази информация се свържете с вашата местна водоснабдителна компания. • Уверете се, че кранът за вода не е запушен. • Уверете се, че маркучът за подаване на вода не е прегънат, повреден или извит. • Уверете се, че свързването на маркуча за подаване на вода е правилно. • Уверете се, че филтърът на маркуча за подаване на вода и филтърът на клапана не са запушени. Вижте „Грижа и почистване“. |
| E 20 Уредът не източва водата. | <ul style="list-style-type: none"> • Уверете се, че сифонът на мивката не е запушен. • Уверете се, че маркучът за източване не е прегънат или извит. • Уверете се, че филтърът за източване не е запушен. Почистете филтъра при необходимост. Вижте „Грижа и почистване“. • Уверете се, че маркучът за източване е свързан правилно. • Задайте програма за източване, ако сте задали програма без фаза на източване. • Задайте програмата за източване, ако сте задали опция, която завършва с вода във ваничката. |

E40

Капакът на уреда е отворен или не е затворен правилно.

- Уверете се, че вратата е затворена правилно.

E91

Липсва връзка между електронните компоненти на уреда.

- Програмата не завърши правилно или уредът спря прекалено рано. Изключете машината и я включете отново.
- Ако кодът за алармата се появи отново, обърнете се към оторизирания сервизен център.

EKO

Електрозахранването не е стабилно.

- Изчакайте, докато електрозахранването се стабилизира.

EFO

Устройството против наводнение е включено.

- Изключете уреда и затворете крана за водата. Свържете се с оторизирания сервизен център.

Ако екранът покаже други алармени кодове, изключете и включете уреда. Ако проблемът продължи, се обърнете към упълномощен сервизен център.

В случай на различен проблем с пералнята, проверете таблицата по-долу за възможни решения.

| Проблем | Възможно решение |
|---|--|
| Програмата не стартира. | <ul style="list-style-type: none">• Уверете се, че щепселът е включен в контакта.• Уверете се, че капакът на уреда и вратата на барабана са правилно затворени.• Уверете се, че няма повреден предпазител в кутията с предпазител.• Уверете се, че Start/Pause (Старт/Пауза)  е докоснат.• Ако сте задали забавен старт, отменете настройката или изчакайте края на отброяването.• Изключете функцията за защита за деца, ако е включена.• Проверете положението на копчето върху избраната програма. |
| Уредът се пълни с вода и се отцежда веднага. | <ul style="list-style-type: none">• Уверете се, че маркучът за отцеждане е в правилно положение. Маркучът може да е позициониран твърде ниско. Вижте „Инструкция за монтаж“. |
| Фазата за центрофугиране не функционира или цикълът на пране продължава по-дълго от обикновено. | <ul style="list-style-type: none">• Задайте програмата за центрофугиране.• Уверете се, че филтърът за източване не е запушен. Почистете филтъра при необходимост. Вижте „Грижа и почистване“.• Регулирайте ръчно предметите във ваничката и започнете фазата на центрофугиране отново. Този проблем може да бъде причинен от проблеми с баланса. |
| Има вода на пода. | <ul style="list-style-type: none">• Уверете се, че съединителите на маркучите за вода са стегнати и няма изтичане на вода.• Уверете се, че маркучът за подаване на вода и маркучът за източване не са повредени.• Уверете се, че използвате правилния препарат и правилното количество. |

| Проблем | Възможно решение |
|---|--|
| Не можете да отворите капака на уреда. | <ul style="list-style-type: none"> Уверете се, че не е избрана програма за пране, която завършва с вода във ваничката. Уверете се, че програмата за пране е приключила. Задайте програмата за източване или центрофугиране, ако има вода в барабана. Проверете дали уредът получава електрическа енергия. Този проблем може да бъде причинен от повреда на уреда. Свържете се с оторизирания сервизен център. |
| Уредът издава необичаен звук и вибрира. | <ul style="list-style-type: none"> Уверете се, че нивелирането на уреда е правилно. Вижте „Инструкция за монтаж“. Уверете се, че опаковката и/или транзитните болтове са отстранени. Вижте „Инструкция за монтаж“. Поставете още пране в барабана. Дрехите за пране може да са малко. |
| Времетраенето на програмата се увеличава или намалява по време на изпълнението на програмата. | <ul style="list-style-type: none"> Функцията ProSense System може да наглася времетраенето на програмата според типа и количеството пране. Вижте „Функция ProSense System - измерване на прането“ в глава „Ежедневна употреба“. |
| Резултатите от прането не са задоволителни. | <ul style="list-style-type: none"> Увеличете количеството на перилния препарат или използвайте друг препарат. Използвайте специални продукти, за да премахнете упоритите петна, преди да изперете дрехите. Уверете се, че сте задали правилната температура. Поставете по-малко дрехи за пране. |
| Твърде много пяна в барабана по време на цикъла на изпиране. | <ul style="list-style-type: none"> Намалете количеството на препарат. |
| След цикъла на изпиране в чекмеджето на дозатора има остатъци от препарата. | <ul style="list-style-type: none"> Уверете се, че клапата е в правилно положение. Уверете се, че сте използвали дозатора за препарат според индикациите, предоставени в това ръководство за потребителя. |

След проверката включете уреда. Програмата продължава от точката на прекъсване.

Ако проблемът се появи отново, свържете се с упълномощения сервизен център.

Данните, необходими за сервизния център, са посочени на табелката с данни.

15. СТОЙНОСТИ НА ПОТРЕБЛЕНИЕ

15.1 Въведение



Отидете на www.theenergylabel.eu за подробна информация относно етикета за енергиен клас.



QR кодът върху енергийния етикет предоставен с уреда, съдържа уеб връзка, водеща до информация, свързана с функционалността на уреда в базата данни EPREL на ЕС. Запазете енергийния етикет за справка, както и ръководството за потребители и всички други документи, предоставени с уреда.

Възможно е да потърсите информацията в EPREL като използвате връзката <https://eprel.ec.europa.eu> и въведете името на модела и продуктовия номер, които се намират върху табелката с данни на уреда. Вижте глава „Описание на продукта“ за местоположението на табелката с данни.

15.2 Легенда

| | | | |
|-------|---|----------|----------------------------------|
| кг | Зареждане на пране. | чч:мм | Продължителността на програмата. |
| kWh | Консумация на енергия. | °C | Температура на прането. |
| Литри | Разход на вода. | об./мин. | Скорост на центрофугиране. |
| % | Остатъчна влага в края на фаза центрофуга. Колкото по-високи са оборотите на центрофугиране, толкова повече шум ще издава уреда и толкова по-малко остатъчна влага ще бъде налична. | | |



Стойностите и времетраенето на програмите варират въз основа на различни условия (напр. температура на стаята, температура на водата и налягане, количество и тип заредено пране, захранващо напрежение) и също при смяна на първоначалните настройки на дадена програма.

15.3 Съгласно Регламент (ЕС) № 2019/2023 на Комисията

| Програма Есо 40-60 | кг | kWh | Литри | чч:мм | % | °C | об./мин. 1) |
|--------------------|----|-------|-------|-------|-------|----|-------------|
| Пълно зареждане | 6 | 0.940 | 47.0 | 3:17 | 53.00 | 47 | 1151 |
| Половин зареждане | 3 | 0.518 | 37.0 | 2:35 | 53.00 | 39 | 1151 |

| Програма Есо 40-60 | кг | kWh | Литри | чч:мм | % | °C | об./мин. 1) |
|--------------------|-----|-------|-------|-------|-------|----|-------------|
| Четвърт зареждане | 1,5 | 0.260 | 29.0 | 2:35 | 55.00 | 25 | 1151 |

1) Максимална скорост на центрофугиране.

Потребление на енергия в различни режими

| Изключено (W) | В готовност (W) | Забавен старт (W) |
|---------------|-----------------|-------------------|
| 0.48 | 0.48 | 4.00 |

Времето до режим „Изключване/В готовност“ е максимум 15 минути.

15.4 Обичайни програми



Тези стойности служат само за пример.

| Програма | кг | kWh | Литри | чч:мм | % | °C | об/мин 1) |
|----------------------|----|------|-------|-------|-------|----|-----------|
| Cottons 2) 95°C | 6 | 2.60 | 85.0 | 3:25 | 53.00 | 85 | 1200 |
| Cottons 60 °C | 6 | 1.85 | 85.0 | 3:25 | 53.00 | 55 | 1200 |
| Cold 3) 20°C | 6 | 0.40 | 85.0 | 2:45 | 53.00 | 20 | 1200 |
| Synthetics 40°C | 3 | 0.65 | 55.0 | 2:10 | 35.00 | 40 | 1200 |
| Delicates 4) 30°C | 2 | 0.35 | 50.0 | 1:00 | 35.00 | 30 | 1200 |
| Wool/Silk 30 °C | 1 | 0.20 | 35.0 | 1:10 | 30.00 | 30 | 1200 |

1) Референтен показател за скоростта на центрофугиране.

2) Подходяща за пране на силно замърсен текстил.

3) Подходяща за пране на леко замърсени памучни, синтетични и смесени тъкани.

4) Също така, може да се използва като цикъл за бързо изпиране за леко замърсен текстил.

16. КРАТКО РЪКОВОДСТВО

16.1 Всекидневна употреба

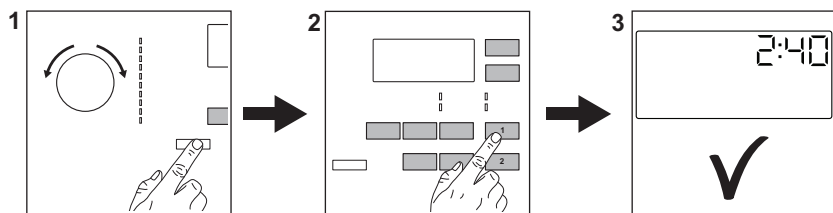

Включете щепсела в контакта на захранващата мрежа.

Отворете крана за вода.

Заредете прането.

Изсипете препаратите за пране и добавката в правилното отделение на дозатора.

1. Натиснете бутона **Вкл./Изкл** ① за включване на уреда. Завъртете програматора, за да настроите желаната програма.

2. Задайте желаните опции (1) с помощта на съответните сензорни бутони. За стартиране на програмата докоснете бутона (2) **Start/Pause (Старт/Пауза)** .

3. Уредът стартира. В края на програмата извадете прането.

Натиснете бутона **Вкл./Изкл** ① за изключване на уреда.

16.2 Почистване на филтъра на помпата за източване

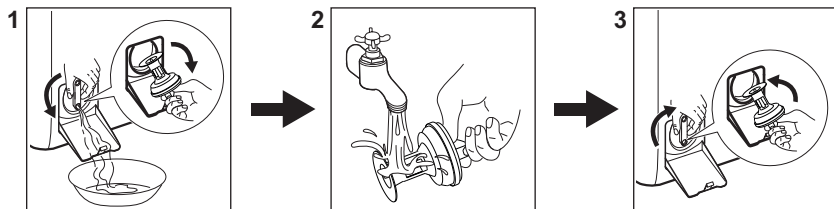

Почиствайте филтъра редовно и особено, ако на дисплея се появи кодът на алармата **E20**

16.3 Програми

| Програми | Пране | Описание на продукта |
|-----------|-------|---|
| Еко 40-60 | 6 кг | Бели и цветни памучни тъкани. Нормално замърсени дрехи. |

| Програми | Пране | Описание на продукта |
|--|----------------------------------|--|
| Cottons | 6 кг | Бял памук и цветен памук. |
| Synthetics | 3 кг | Синтетични и смесени тъкани. |
| Delicates | 2 кг | Деликатни тъкани като акрилни, вискозни, полиестерни дрехи. |
|  Wool/Silk | 1 кг | Вълна, подходяща за пране в пералня, вълна и фини тъкани за ръчно пране. |
| 20min 3kg | 3 кг | Памучни и синтетични дрехи с леко замърсяване или носени веднъж. |
| Outdoor  | 2 кг 1) 1 кг 2) | Модерни дрехи за спорт на открито. |
| Duvet | 2 кг | Синтетични одеяла или одеяла с пера и пух, ватирани дрехи, юргани. |
| Easy Iron | 3 кг | Синтетични дрехи за леко пране. Нормално и леко замърсени дрехи. 3) |
| Spin/Drain | 6 кг | Всякакви дрехи, освен вълнени и много деликатни дрехи. Програма за центрофуга и изцеждане на водата. |

1) Програма за пране.

2) Програма за пране и фаза за водоустойчивост.

3) За да намалите гънките от прането, този цикъл регулира температурата на водата и изпълнява нежно пране и центрофугиране. Уредът добавя няколко изплаквания.

17. ОПАЗВАНЕ НА ОКОЛНАТА СРЕДА

Рециклирайте материалите със символа . Поставете опаковките в съответните контейнери за рециклирането им. Помогнете за опазването на околната среда и човешкото здраве, както и за рециклирането на отпадъци от електрически и електронни уреди. Не

изхвърляйте уредите, означени със символа , заедно с битовата смет. Върнете уреда в местния пункт за рециклиране или се обърнете към вашата общинска служба.



aeg.com

135966860-A-242023



CE