



**KODDP71X  
EOD6P71X  
EOD6P71Z**

**Ръководство за  
употреба**  
Фурна

**BG**



**Electrolux**



[electrolux.com/register](http://electrolux.com/register)

## МИСЛИМ ЗА ВАС

Благодарим Ви, че закупихте уред на Electrolux. Избрахте продукт, който носи в себе си десетилетия професионален опит и иновации. Оригинален и стилен, той е създаден с мисъл за Вас. Затова, когато го използвате, можете да сте сигурни, че всеки път ще постигате страхотни резултати. Добре дошли в Electrolux.

**Посетете нашия уебсайт за:**



Вижте полезни съвети за употреба, брошури, отстраняване на неизправности, информация за сервиз и ремонт:

**[www.electrolux.com/support](http://www.electrolux.com/support)**



Регистрирайте Вашия продукт за по-добро обслужване:

**[www.registerelectrolux.com](http://www.registerelectrolux.com)**



Купете аксесоари, консумативи и оригинални резервни части за Вашия уред:

**[www.electrolux.com/shop](http://www.electrolux.com/shop)**

## ОБСЛУЖВАНЕ НА КЛИЕНТИ

Винаги използвайте оригинални резервни части.

Когато се свързвате с нашия оторизиран отдел „Обслужване“, трябва да имате под ръка следната информация: Модел, PNC, сериен номер.

Информацията може да бъде открита на табелката с основни данни

 Предупреждение / Внимание—Информация за безопасност

 Обща информация и съвети

 Информация за околната среда

Запазваме си правото на изменения.

## СЪДЪРЖАНИЕ

1. ИНФОРМАЦИЯ ЗА БЕЗОПАСНОСТ.....	3
2. ИНСТРУКЦИИ ЗА БЕЗОПАСНОСТ.....	5
3. ОПИСАНИЕ НА УРЕДА.....	9
4. КОМАНДНО ТАБЛО.....	9
5. ПРЕДИ ПЪРВА УПОТРЕБА.....	10
6. ВСЕКИДНЕВНА УПОТРЕБА.....	11
7. ФУНКЦИИ НА ЧАСОВНИКА.....	13
8. ИЗПОЛЗВАНЕ НА ПРИНАДЛЕЖНОСТИТЕ.....	15
9. ДОПЪЛНИТЕЛНИ ФУНКЦИИ.....	18
10. ПРЕПОРЪКИ И СЪВЕТИ.....	19
11. ГРИЖА И ПОЧИСТВАНЕ.....	23
12. ОТСТРАНЯВАНЕ НА НЕИЗПРАВНОСТИ.....	27
13. ЕНЕРГИЙНА ЕФЕКТИВНОСТ.....	29
14. ОПАЗВАНЕ НА ОКОЛНАТА СРЕДА.....	30

## 1. ⚠ ИНФОРМАЦИЯ ЗА БЕЗОПАСНОСТ

Преди монтирането и употребата на уреда внимателно прочетете предоставените инструкции. Производителят не е отговорен за наранявания или повреди в резултат на неправилна инсталация или употреба. Винаги дръжте инструкциите на безопасно и лесно достъпно място за справка в бъдеще.

### 1.1 Безопасност за деца и хора в неравностойно положение

- Този уред може да бъде използван от деца над 8-годишна възраст, както и от лица с намалени физически, сетивни и умствени възможности или от лица без опит и познания, само ако те са под наблюдение или бъдат инструктирани относно безопасната употреба на уреда и разбират възможните рискове. Деца под 8-годишна възраст и хора с тежки или комплексни увреждания трябва да се държат далеч от уреда, освен ако не са под постоянно наблюдение.
- Децата трябва да бъдат под наблюдение, за да се гарантира, че не си играят с уреда.
- Дръжте всички опаковки далече от деца и изхвърлете опаковките по местните правила.
- **ПРЕДУПРЕЖДЕНИЕ:** Пазете децата и домашните любимци далече от уреда, когато работи или когато изстива. Има достъпни части, които се нагряват по време на употреба.
- Ако уредът има устройство за детска безопасност, то трябва да се активира.
- Деца не трябва да извършват почистване или поддръжка на уреда, когато са без надзор.

### 1.2 Обща безопасност

- Само квалифицирано лице трябва да инсталира уреда и да смени кабела.

- Не използвайте уреда, преди да го инсталирате във вградената конструкция.
- Преди извършването на каквато и да е поддръжка, изключете уреда от електрозахранването.
- Ако захранващият кабел е повреден, той трябва да се смени от производителя, негов оторизиран сервизен център или квалифицирано лице, за да се избегне опасност.
- ПРЕДУПРЕЖДЕНИЕ: Уверете се, че уредът е изключен, преди да смените лампата, за да избегнете евентуален токов удар.
- ПРЕДУПРЕЖДЕНИЕ: Уредът и неговите достъпни части се нагорещават по време на употреба. Трябва да се внимава и да се избягва докосване на нагряващите се елементи.
- Винаги използвайте ръкавици за фурна при изваждане или поставяне на аксесоари или съдове за печене.
- Използвайте само сензора за храна (термосонда), препоръчан за този уред.
- За да свалите носачите на рафта, първо издърпайте предната част на носачите, а след това и задния край на носачите от страничните стени. Поставете носачите на рафта в обратна последователност.
- Не почиствайте уреда с парочистачка.
- Не използвайте груби, абразивни, почистващи препарати или остри, метални стъргалки за почистване на стъклото на вратата, защото те могат да надраскат повърхността и това да доведе до счупване на стъклото.
- Преди пиролитично почистване извадете всички аксесоари и прекомерни натрупвания/разливания от вътрешността на фурната.

## 2. ИНСТРУКЦИИ ЗА БЕЗОПАСНОСТ

### 2.1 Инсталация



#### ВНИМАНИЕ!

Само квалифициран човек може да извърши монтажа на уреда.

- Махнете всички опаковки.
- Не монтирайте и не използвайте повреден уред.
- Следвайте инструкциите за инсталиране, приложени към уреда.
- Винаги внимавайте, когато местите уреда, тъй като е тежък. Винаги използвайте предпазни ръкавици и затворени обувки.
- Не дърпайте уреда за дръжката.
- Монтирайте уреда на безопасно и подходящо място, което отговаря на монтажните изисквания.
- Трябва да спазвате минималното разстояние до други уреди и устройства.
- Преди да монтирате уреда, проверете дали вратата на фурната се отваря безпроблемно.
- Уредът е оборудван с електрическа система за охлаждане. Трябва да се използва с електрозахранването.

Минимална височина на отвора за вграждане (Минимална височина на отвора за вграждане под работния плот)	590 (600) mm
---	--------------

Ширина на отвора за вграждане	560 mm
-------------------------------	--------

Дълбочина на отвора за вграждане	550 (550) mm
----------------------------------	--------------

Височина в предната част на уреда	594 mm
-----------------------------------	--------

Височина в задната част на уреда	576 mm
----------------------------------	--------

Ширина в предната част на уреда	595 mm
---------------------------------	--------

Ширина в задната част на уреда	559 mm
--------------------------------	--------

Дълбочина на уреда	569 mm
--------------------	--------

Дълбочина на вграждане на уреда	548 mm
---------------------------------	--------

Дълбочина при отворена врата	1022 mm
------------------------------	---------

Минимален размер на отвора за вентилация. Отвор разположен в долната задна страна	560x20 mm
---	-----------

Дължина на основния захранващ кабел. Кабелът е разположен в десния ъгъл на задната страна	1500 mm
---	---------

Монтажни винтове	4x25 mm
------------------	---------

### 2.2 Електрическо свързване



#### ВНИМАНИЕ!

Риск от пожар или токов удар.

- Всички ел. връзки трябва да се направят от квалифициран електротехник.
- Уредът трябва да е заземен.
- Уверете се, че параметрите на табелката с технически данни са съвместими с електрическите данни на захранващата мрежа.
- Винаги използвайте правилно монтиран контакт със защита от токов удар.
- Не използвайте разклонители или адаптери с много входове.
- Внимавайте да не повредите захранващия щепсел и захранващия кабел. Ако захранващият кабел трябва да бъде подменен, това трябва да бъде извършено от нашия оторизиран сервизен център.
- Не допускате захранващите кабели да се доближават до вратичката на уреда или пространството под него, особено когато е включен или когато вратичката е гореща.
- Защитата от токов удар на горещите и изолирани части трябва да бъде затегната по такъв начин, че да не може да се отстрани без инструменти.

- Свържете кабела за хранването към контакта единствено в края на инсталацията. Уверете се, че щепселът за хранване е достъпен след инсталирането.
- Ако контактът е разхлабен, не свързвайте хранващия щепсел.
- Не издърпвайте хранващия кабел, за да изключите уреда. Винаги издърпвайте щепсела на хранването.
- Използвайте само правилни устройства за изолация: предпазни прекъсвачи на мрежата, предпазители (предпазители от винтов тип трябва да се извадят от фасунгата), изключватели и контактори за утечка на заземяването.
- Електрическата инсталация трябва да има изолиращо устройство, което Ви позволява да изключите уреда от ел. мрежата при всички полюси. Изолиращото устройство трябва да е с ширина на отваряне на контакта минимум 3 мм.
- Затворете изцяло вратичката на уреда, преди да свържете хранващия кабел към контакта.
- Този уред се доставя с електрохранващи щепсел и кабел.

#### Типове кабели, подходящи за инсталация или подмяна за Европа:

H07 RN-F, H05 RN-F, H05 RRF, H05 VV-F, H05 V2V2-F (T90), H05 BB-F

За сечението на кабела вижте общата мощност в табелката с основни данни. Можете да направите справка и в таблицата:

Обща мощност (W)	Сечение на кабела (mm <sup>2</sup> )
максимум 1380	3 x 0.75
максимум 2300	3 x 1
максимум 3680	3 x 1.5

Кабелът за заземяване (зелено-жълт кабел) трябва да бъде 2 см по-дълъг от кабелите за фазата и нулата (син и кафяв кабел).

## 2.3 Използване



### ВНИМАНИЕ!

Риск от нараняване, изгаряния, токов удар или експлозия.

- Този уред е предназначен само за домашна (на закрито) употреба.
- Не променяйте предназначението на уреда.
- Уверете се, че вентилационните отвори не са блокирани.
- Не оставяйте уреда без надзор по време на работа.
- Изключвайте уреда след всяко използване.
- Бъдете внимателни, когато отваряте вратата на уреда, докато уредът работи. Може да излезе горещ въздух.
- Не работете с уреда с мокри ръце или когато има контакт с вода.
- Не оказвайте натиск върху отворената врата.
- Не използвайте уреда като работна повърхност или повърхност за съхранение.
- Отваряйте внимателно вратата на уреда. Използването на съставки с алкохол може да предизвика смесване на алкохол и въздух.
- Не позволявайте искри или открит пламък да влизат в контакт с уреда, когато отваряте вратата.
- Не поставяйте запалими продукти или предмети, които са намокрени със запалими продукти, в близост до уреда или върху него.



### ВНИМАНИЕ!

Опасност от повреда в уреда.

- За да се избегнат повреди и обезцветяване на емайла:
  - не поставяйте съдове за фурна или други предмети в уреда директно върху дъното.
  - не поставяйте алуминиево фолио директно върху дъното на уреда.
  - не поставяйте вода директно в горещия уред.
  - не поставяйте влажни съдове и храна в уреда, след като приключите с готвенето.

- бъдете внимателни, когато махате или поставяте аксесоарите.
- Обезцветяването на емайла или неръждаемата стомана не оказва влияние върху работата на уреда.
- Използвайте дълбока тава за влажни торти. Плодовите сокове причиняват петна, които могат да бъдат трайни.
- Този уред е предназначен само за готвене. Той не трябва да се използва за други цели, като например за отопление на помещението.
- Винаги гответе със затворена врата на фурната.
- Ако уредът е инсталиран зад преграда от мебелен тип, напр. зад вратичка в шкаф, тази вратичка трябва винаги да е отворена, докато уредът работи. Ако е затворена, могат да се акумулират топлина и влага, които впоследствие да повредят уреда, шкафа или пода. Не затваряйте преградата, докато уредът не изстине напълно след употреба.

## 2.4 Грижа и почистване



### ВНИМАНИЕ!

Опасност от нараняване, пожар или повреда на уреда.

- Преди поддръжка изключете уреда и извадете щепсела на захранването от контакта на ел. мрежата.
- Уверете се, че уредът е студен. Има опасност стъклените панели да се счупят.
- Сменяйте незабавно стъклените панели на вратичката, когато са повредени. Свържете се с авторизиран сервизен център.
- Внимавайте, когато сваляте вратичката от уреда. Вратичката е тежка!
- Почиствайте редовно уреда, за да предотвратите разваляне на повърхностния материал.
- Почистете уреда с мокра и мека кърпа. Използвайте само неутрални препарати. Не използвайте абразивни продукти, грапави, почистващи кърпи, разтворители или метални предмети.
- Ако използвате спрей за фурна, следвайте инструкциите за безопасност върху опаковката му.

## 2.5 Пиролитично почистване



### ВНИМАНИЕ!

Опасност от нараняване / пожар / химически емисии (пушек) в пиролитичен режим. Не стартирайте пиролизата, ако бутона "Повече пара" е натиснат.

- Преди извършване на функцията за пиролитично самопочистване или функцията за първа употреба, моля отстранете от вътрешността на фурната:
  - всички излишни хранителни остатъци, масло или разлети мазнини / отлагания.
  - всички подвижни предмети (включително скари, странични шини и т.н., доставени с продукта) и по-специални всички незалепващи تندжери, тигани, тави, посуда и др.
- Прочетете внимателно всички инструкции за пиролитичното почистване.
- Деца не бива да до уреда, докато тече пиролитичното почистване. Уредът става много горещ и от предните отвори за охлаждане се изпуска горещ въздух.
- Пиролитичното почистване е операция с висока температура, която може да предизвика освобождаването на изпарения от остатъци от готвене и строителни материали, препоръчително е потребителите да:
  - осигурят добра вентилация по време и след всяко пиролитичното почистване.
  - осигурят добра вентилация по време и след първата употреба при работа на максимална температура.
- За разлика от хората, някои птици или влечуги са изключително чувствителни към потенциални изпарения, които се отделят по време на процеса на почистване на всички фурни с пиролиза.
  - Премахнат всички домашни животни (особено птици), които са в близост до уреда по време на и

след пиролитичното почистване и първо използване при максимална температура на добре проветрено място.

- Малките домашни любимци също могат да бъдат много чувствителни към локалните промени в температурата около всички фурни с пироллиза, когато програмата за пиролитично самопочистване работи.
- Незалепващите покрития върху тенджерите, тигани, тави, прибори и т.н., могат да бъдат повредени по време на пиролитично почистване при висока температура на всички фурни с пироллиза и също така могат да бъдат източник на ниски нива на вредни изпарения.
- Изпарения, излъчени от фурни с пироллиза / остатъци от храна, както е описано, не са вредни за хора, в това число деца и хора със здравословни проблеми.

## 2.6 Вътрешно осветление



### **ВНИМАНИЕ!**

Опасност от токов удар.

- Относно лампата(ите) вътре в този продукт и резервните лампи, продавани отделно: Тези лампи са предназначени да издържат на екстремни физически условия в домакински уреди, като температура,

вибрации, влажност или са предназначени да сигнализират информация за работното състояние на уреда. Те не са предназначени за използване в други приложения и не са подходящи за осветяване на помещения в домакинството.

- Този продукт включва светлинен източник с клас на енергийна ефективност G.
- Използвайте само лампи със същите спецификации.

## 2.7 Обслужване

- За поправка на уреда се свържете соторизирания сервизен център.
- Използвайте само оригинални резервни части.

## 2.8 Изхвърляне



### **ВНИМАНИЕ!**

Риск от нараняване или задушаване.

- Свържете се с общинските власти за информация как да изхвърлите уреда.
- Изключете уреда от електрозахранването.
- Извадете захранващия ел. кабел в близост до уреда и го изхвърлете.
- Премахнете дръжката на вратичката, за да предотвратите заклещването на деца, или домашни любимци в уреда.



## 3. ОПИСАНИЕ НА УРЕДА

### 3.1 Общ преглед

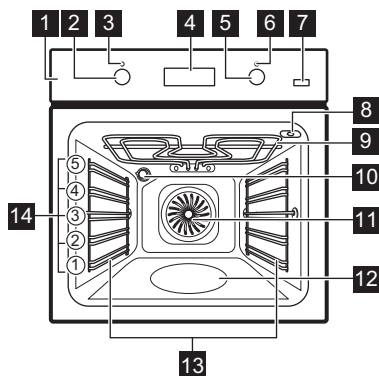

- 1 Контролен панел
- 2 Кръгов превключвател за функциите на затопляне
- 3 Лампа/символ за захранване
- 4 Екран
- 5 Контролен ключ (за температурата)
- 6 Индикатор/символ за температура
- 7 Plus Steam (Плюс пара)
- 8 Вход за включване на термосондата
- 9 Нагриващ елемент
- 10 Лампа
- 11 Вентилатор
- 12 Релеф на вътрешността
- 13 Опори за скара, могат да се демонтират
- 14 Нива на скарата

### 3.2 Аксесоари

- **Скара/рафт**  
За съдове за готвене, тави за торти и печене.
- **Тава за печене**  
За торти и бисквити.
- **Съд за грил / печене**  
За печене или като съд за събиране на мазнина.

- **Термосонда**  
За измерване колко е приготвена храната.
- **Телескопични водачи**  
С телескопичните водачи можете да поставяте и сваляте рафтовете полесно.

## 4. КОМАНДНО ТАБЛО



### 4.1 Прибиращи се ключове

За да използвате уреда, натиснете ключа. Ключът излиза.

### 4.2 Сензорни полета/бутони



За настройка на ТАЙМЕРА. Задръжте за повече от 3 секунди, за да включите или изключите лампата на фурната.

	За настройка на функция на часовника.
°C	За да проверите температурата на фурната или температурата на сензора за температура в сърцевината (ако е приложимо). Използвайте само когато работи функцията за загревяне.
	За да включите функцията Топъл въздух ПЛЮС.

### 4.3 Екран

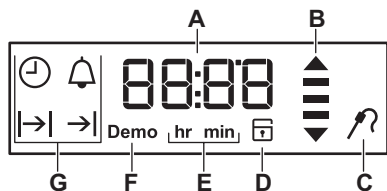

- A. Таймер / Температура
- B. Индикатор за загревяне и остатъчна топлина
- C. Термосонда (само за избрани модели)
- D. Заклучването на вратата (само за избрани модели)
- E. Часове / минути
- F. Демо режим (само за избрани модели)
- G. Функции на часовника

## 5. ПРЕДИ ПЪРВА УПОТРЕБА



### ВНИМАНИЕ!

Вж. глава "Безопасност".

Задайте времето преди да използвате фурната.

### 5.1 Първоначално почистване

#### Стъпка 1

Извадете от фурната всички принадлежности и подвижните опори на скарата.

#### Стъпка 2

Почистете фурната и принадлежностите с мека кърпа, топла вода и лек препарат за почистване.

#### Стъпка 3



Поставете принадлежностите и демонтируемите опори за скарата във фурната.

### 5.2 Начално предварително затопляне

#### Затоплете предварително празната фурна преди първата употреба.

**Стъпка 1** Извадете от фурната всички принадлежности и подвижните опори на скарата.

**Стъпка 2** Задайте максималната температура за функцията: . Оставете фурната да работи за 1 час.

**Стъпка 3** Задайте максималната температура за функцията:  . Оставете фурната да работи за 15 мин.

## Затоплете предварително празната фурна преди първата употреба.

 От фурната може да излиза миризмата и дим по време на предварителното затопляне. Уверете се, че стаята е проветрена.

## 6. ВСЕКИДНЕВНА УПОТРЕБА



### ВНИМАНИЕ!

Вж. глава "Безопасност".

### 6.1 Как да настроите: Функция на затопляне

**Стъпка 1** Завъртете ключа за функциите за нагряване, за да изберете функция за нагряване.

**Стъпка 2** Завъртете контролния ключ, за да изберете температурата.

**Стъпка 3** Когато готвенето приключи, завъртете ключовете в изключена позиция, за да изключите фурната.

### 6.2 Задаване на функцията: Топъл вентилатор ПЛЮС



### ВНИМАНИЕ!

Опасност от изгаряне и повреда в уреда.

**Стъпка 1** Уверете се, че фурната е студена.

**Стъпка 2** Напълнете релефа във вътрешността с чешмяна вода.

 Максималната вместимост на релефа във вътрешността е 250 мл. Не пълнете отново релефа във вътрешността по време на готвене или когато фурната е гореща.

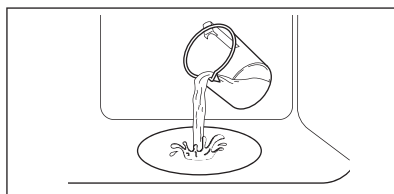

**Стъпка 3** Задайте функцията: 

Натиснете: . Индикаторът светва. Тя работи само с функцията: Топъл вентилатор ПЛЮС.

**Стъпка 4** Завъртете ключа за управление на температурата, за да настроите температура.

**Стъпка 5** Оставете празната фурна да загрее предварително в продължение на 10 минути, за да се образува влага.

**Стъпка 6** Поставете я във фурната. Вижте глава „Препоръки и съвети“. Не отваряйте вратата на фурната по време на готвене на пара.

**Стъпка 7** Завъртете ключа за функциите за нагряване в изключена позиция, за да изключите фурната.  – натиснете, за да изключите фурната. Индикаторът изгасва.

**Стъпка 8** След като функцията приключи, внимателно отворете вратата. Освободената влажност може да предизвика изгаряния.

**Стъпка 9** Уверете се, че фурната е студена. Отстранете остатъчната вода от релефа във вътрешността.

### 6.3 Бързо нагриване

Бързото нагриване намалява времето за нагриване.



Не поставяйте храна във фурната, докато функцията за бързо нагриване работи.

1. Завъртете ключа за функции на фурната, за да изберете Бързо нагриване.
2. Завъртете ключа за управление на температурата, за да настроите температурата.



Когато фурната достигне зададената температура, прозвучава звуков сигнал.









3. Настройте функция на фурната.

### 6.4 Индикатор за нагриване

Когато функцията на фурната работи, лентите на дисплея  се появяват една по една, когато температурата във фурната се увеличава и изчезват, когато намалява.

### 6.5 Функции нагриване

Функция за за-топляне	Приложение
	Фурната е изключена.
Изключена позиция	
	За скъсяване на времето за нагриване.
бързо нагриване	
	За печене на три нива едновременно и за сушене на храна.
Горещ въздух / вентилатор / Топъл вентилатор ПЛЮС	Задайте температура с 20 - 40°C по-ниска отколкото за Традиционно печене.
	За добавяне на влажност по време на готвене. За получаване на правилния цвят и хрупкава коричка по време на печене. За повече сочност при претопляне.

Функция за за-топляне	Приложение
	За печене на пица. За хрупкав и запечен блат.
Функция пица	
	За печене на тестени и месни храни на едно ниво.
Традиционно печене	
	За печене на сладкиши с хрупкава долна част и за запазване на храната.
Долен нагревател	
	За размразяване на храна (плодове и зеленчуци). Времето за размразяване зависи от количеството и размера на замразената храна.
Размразяване	
	Функцията е разработена за пестене на енергия по време на готвене. Когато използвате тази функция, температурата във вътрешността може да се различава от зададената. Използва се остатъчната топлина. Степента на нагриване може да бъде намалена. За повече информация вижте глава „Всекидневна употреба“, забележете: Печене с влажност.
Печене с влажност	
	За запичане на тънки храни в големи количества или препичане на хляб.
Двоен грил	
	За печене на големи парчета месо или птици с костите на едно ниво. За огретени и за кафява коричка.
Турбо грил	
	За да включите пиролитично почистване на фурната.
Пиролитизация	

### 6.6 Бележки относно: Печене с влажност

Тази функция беше използвана за спазване на изискванията за клас на енергийна ефективност и екодизайн според ЕС 65/2014 и ЕС 66/2014. Тестове съгласно EN 60350-1.





Вратата на фурната трябва да се затвори по време на готвене, така че функцията да не се прекъсва и да се гарантира, че фурната работи с възможно най-висока енергийна ефективност.

Когато използвате тази функция, лампичката автоматично се изключва след 30 секунди.

За инструкции за готвене вижте глава „Съвети“, Печене с влажност. За общи препоръки относно пестене на енергия вижте глава „Енергийна ефективност“, Пестене на енергия.

## 7. ФУНКЦИИ НА ЧАСОВНИКА

### 7.1 Таблица с функции на часовника

Функция Часовник	Приложение
 Час от денонощието	Показва или променя часа. Може да промените часа, само ако фурната е изключена.
 Времетр.	За да зададете времетраене на готвенето. Използва се само, когато е настроена функцията за загреване.
 Приключв.	За задаване на час на изключване на фурната. Използва се само, когато е настроена функцията за загреване.
 Отложен старт	Комбинация от функции: Времетр., Приключв..
 Таймер	За задаване на обратно броене. Функцията не влияе върху работата на фурната. Таймер - може да се настрои по всяко време, дори ако фурната е изключена.

### 7.2 Как да настроите: Час от денонощието



След първото включване в захранването, изчакайте докато на екрана се покаже **hr**, **12:00**. **12** - мига.

**Стъпка 1** Завъртете ключа за температурата, за да настроите часа.

**Стъпка 2**  - натиснете, за да потвърдите.  
На екрана се показва зададения час и: **мин.. 00** - мига.

**Стъпка 3** Завъртете ключа за температурата, за да настроите минутите.

**Стъпка 4**  - натиснете, за да потвърдите.  
На екрана се показва зададеното време.

 – натиснете неколккратно, за да смените часа.  - мига на екрана.

## 7.3 За настройване на функцията: Времетр.

Стъпка 1    Задайте функция за затопляне.

---

Стъпка 2     – натиснете няколко пъти.  – започва да мига.

---

Стъпка 3    Завъртете контролния ключ, за да зададете минутите.  - натиснете, за да потвърдите.

---

Стъпка 4    Завъртете ключа за температурата, за да настроите часа.  - натиснете, за да потвърдите. Когато зададеното време изтече, прозвучава звуков сигнал в продължение на 2 минути. Настройката на времето мига на екрана. Фурната се изключва автоматично.

---

Стъпка 5    Натиснете произволен бутон, за да спрете сигнала.

---

Стъпка 6    Завъртете ключовете в изключена позиция.

---

## 7.4 За настройване на функцията: Приключв.

Стъпка 1    Задайте функция за затопляне.

---

Стъпка 2     – натиснете няколко пъти.  – започва да мига.

---

Стъпка 3    Завъртете ключа за температурата, за да настроите часа.  - натиснете, за да потвърдите.

---

Стъпка 4    Завъртете ключа за температурата, за да настроите минутите.  - натиснете, за да потвърдите. В зададеното време за край, сигналът звучи в продължение на 2 минути. Настройката на времето мига на екрана. Фурната се изключва автоматично.

---

Стъпка 5    Натиснете произволен бутон, за да спрете сигнала.

---

Стъпка 6    Завъртете ключовете в изключена позиция.

---

## 7.5 За настройване на функцията: Отложен старт

Стъпка 1    Задайте функция за затопляне.



---

Стъпка 2     – натиснете няколко пъти.  – започва да мига.

---

Стъпка 3    Завъртете ключа за температурата, за да настроите минутите за функцията: Времетр..  
Натиснете: .

---

Стъпка 4    Завъртете ключа за температурата, за да настроите часа за функцията: Времетр..  
Натиснете:   
На екрана се показва: .

---

---

**Стъпка 5** Завъртете ключа за температурата, за да настроите часа за функцията: Приключв..  
Натиснете: .

---

**Стъпка 6** Завъртете ключа за температурата, за да настроите минутите за функцията: Приключв..  
Натиснете: .

---

Екранът показва: зададената температура, .

Фурната се включва автоматично по-късно, работи според зададеното Времетраене и спира когато достигне зададеното време за Край.

В зададеното време за край, сигналът звучи в продължение на 2 минути. Настройката на времето мига на екрана. Фурната се изключва.

---

**Стъпка 7** Натиснете произволен бутон, за да спрете сигнала.

---

**Стъпка 8** Завъртете ключовете в изключена позиция.

---

## 7.6 За настройване на функцията: Таймер

Таймерът може да бъде настроен, когато фурната е включена или изключена.

**Стъпка 1**  -3s – натиснете няколко пъти.  00 - мига.

---

**Стъпка 2** Завъртете ключа за температурата, за да зададете секундите и след това минутите. Когато зададеното време е по-дълго от 60 мин., hr мига.

---

**Стъпка 3** Задайте часовете.  
Таймер - започва автоматично след 5 секунди.  
След като изтече 90% от зададеното време, се включва звуковият сигнал.

---

**Стъпка 4** Когато зададеното време изтече, прозвучава звуков сигнал в продължение на 2 минути.  
00:00,  - мига. Натиснете произволен бутон, за да спрете сигнала.

---

## 8. ИЗПОЛЗВАНЕ НА ПРИНАДЛЕЖНОСТИТЕ



### ВНИМАНИЕ!

Вж. глава "Безопасност".

### 8.1 Използване на сензора за температура в сърцевината

Сензорът за температурата в сърцевината измерва температурата в сърцевината на месото. Когато месото достигне желаната температура, фурната се изключва.

Задават се две температури:

- Температурата на фурната. Вижте таблицата за печене (на месо).

- Температурата в сърцевината. Вижте таблицата за сензора за температура.





### ПРЕДУПРЕЖДЕНИЕ!

Използвайте единствено оригиналния сензор за температура в сърцевината, приложен към фурната, или оригинални резервни части.

1. Задайте функция и температура на фурната.
2. Поставете върха на сензора за температура (със символа  на дръжката) в средата на месото.

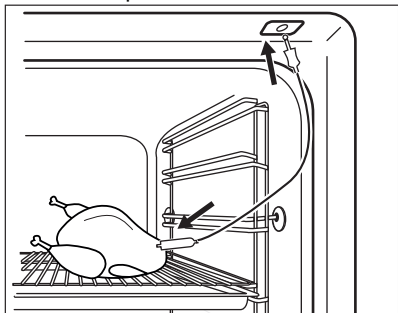
3. Включете щепсела на сензора за температурата в гнездото в горната част на вътрешността.



Уверете се, че сензорът за температура стои в месото и в гнездото по време на готвене. Когато използвате сензора за температура за първи път, температурата в сърцевината по подразбиране е 60 °C. Докато премигва , можете да използвате ключа за температурата, за да промените фабричната температура в сърцевината.

Екранът показва символа на сензора за температура в сърцевината и фабричната температура в сърцевината.

4. Натиснете , за да запазите новата температура в сърцевината, или изчакайте 10 сек, за да се запази автоматично настройката.

Новата фабрична температура в сърцевината се показва по време на следващото ползване на сензора за температура.

Когато месото достигне зададената температура в сърцевината, символът за сензор на температура в сърцевината и фабричната температура в сърцевината премигват. Прозвучава звуков сигнал в продължение на 2 минути.

5. Натиснете който и да е бутон или отворете вратата на фурната, за да изключите звука.
6. Извадете жака на сензора за температурата от гнездото. Отстранете месото от фурната.
7. Изключете фурната.



### ВНИМАНИЕ!

Внимавайте, когато изваждате върха и жака на сензора за температура в сърцевината. Сензорът за температура в сърцевината е горещ. Съществува опасност от изгаряния.

Всеки път, когато поставяте сензора за температура в сърцевината в гнездото, трябва отново да зададете температурата в сърцевината. Не можете да изберете Времетр. и Край.

Когато фурната изчислява условното времетраене за първи път, символ  премигва на екрана. Когато изчисляването приключи, екранът показва времетраенето на готвенето. Изчисленията работят във фонов режим по време на готвенето и стойността на времетраенето на екрана се актуализира, ако е необходимо.

Можете да промените температурата в сърцевината когато и да е по време на готвенето:

1. Натиснете **°C**:
- един път - на дисплея се показва зададената температура в сърцевината; ако желаете, можете да я промените в рамките на 5 секунди.
  - два пъти - екранът показва текущата температура на фурната.
  - три пъти - на дисплея се показва зададената температура на фурната; ако желаете, можете да я промените в рамките на 5 секунди. Тази информация е достъпна само по време на фазата за загряване.
2. Използвайте ключа за температурата, за да промените температурата.

## 8.2 Поставяне на аксесоари

Малката вдлъбнатина отгоре увеличава безопасността. Вдлъбнатините също са устройства против преобръщане. Високият ръб около рафта предотвратява изплъзването на готварски съдове.



**Решетъчна скара:**

Вкарайте рафта между водещите релси на опорите му и се уверете, че е с крачетата надолу.

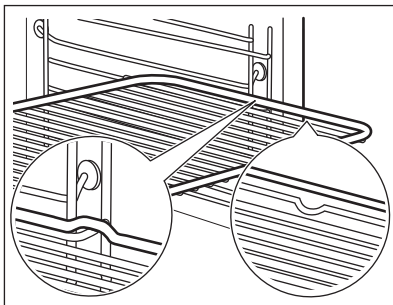
**Тава за печене / Дълбок тиган:**

Вкарайте тавата между водачите на опорните релси.

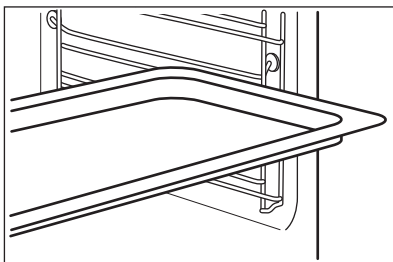
**Решетъчна скара, Тава за печене / Дълбок тиган:**

Плъзнете тавата между водачите на опорните релси, а решетъчната скара на водачите отгоре.

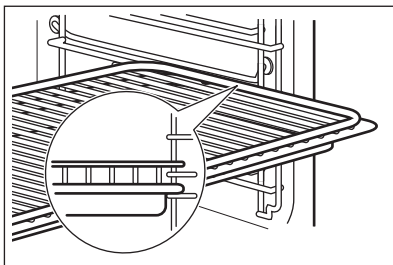

### 8.3 Използване на телескопичните водачи

Не смазвайте телескопичните водачи.

Уверете се, че телескопичните водачи са напълно вкарани във фурната, преди да затворите вратата на фурната.

**Стъпка 1** Издърпайте навън десните и левите телескопични водачи.

**Стъпка 2** Поставете скарата на телескопичните водачи и внимателно ги бутнете вътре във фурната.

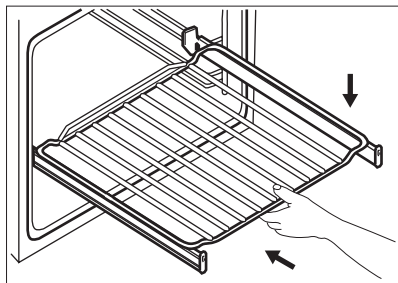
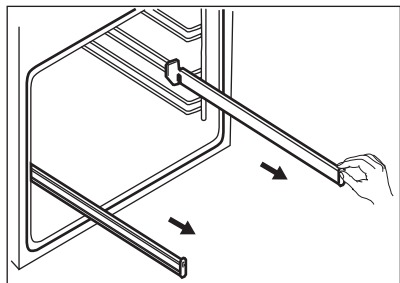



## 9. ДОПЪЛНИТЕЛНИ ФУНКЦИИ

### 9.1 Начин на използване: Защита за деца

Когато функцията е активна, фурната не може да бъде случайно включена.

**Стъпка 1** Уверете се, че ключа за функциите за загряване е в изключена позиция.

**Стъпка 2**  °C - натиснете и задръжте по едно и също време за 2 секунди.

Прозвучава звуков сигнал. SAFE  - показва се на екрана. Врата е заключена.

За да изключите „Защитата за деца“, повторете стъпка 2.

### 9.2 Как да използвате: функцията заключване

Можете да включите функцията само когато уредът работи. Когато функцията е активирана, температурата и настройките на часа не могат да бъдат случайно променени.

**Стъпка 1** Настройте функция на фурната.

**Стъпка 2**  °C - натиснете и задръжте по едно и също време за 2 секунди. Прозвучава звуков сигнал. **Loc** се появява на дисплея в продължение на 5 секунди.

За да изключите функцията "Заключване", повторете стъпка 2.

**Loc** се появява на дисплея, когато завъртите ключа за температурата или натиснете който и да е бутон, когато функцията за заключване е включена. Когато завъртите ключа за функциите на фурната, фурната спира.

Когато изключите фурната при включена функция Заключване, Заключването автоматично се превключва на Защита за деца. Вижте глава „Допълнителни функции“, Използване на Защитата за деца.

### 9.3 Индикатор за остатъчна топлина

Когато изключите фурната, на дисплея се показва индикаторът за остатъчна топлина  ако температурата във фурната е над 40 °C. Завъртете копчето за температурата наляво, за да проверите температурата на фурната.

### 9.4 Автоматично изключване

От съображения за безопасност фурната се изключва автоматично след известно време, ако е включена функция за затопляне, а настройките не са променени.



30 - 115



12.5



120 - 195



8.5

200 - 245

5.5

250 - максимум

3

След автоматично изключване, завъртете копчетата в положение изключено.

Автоматичното изключване не действа при следните функции: Осветление, Термосонда, Времетр., Приключв..

## 9.5 Охлаждащ вентилатор

Когато фурната работи, охлаждащият вентилатор се включва автоматично, за да

поддържа повърхностите на фурната хладни. Ако изключите фурната, вентилаторът за охлаждане може да продължи да работи, докато фурната се охлади.

## 9.6 Предпазен термостат

Неправилната работа с фурната или повредата на някои компоненти може да доведе до опасно прегряване. За да предотврати това, фурната е оборудвана с термостат за безопасност, който прекъсва захранването. Фурната се включва отново автоматично, след като температурата спадне.

# 10. ПРЕПОРЪКИ И СЪВЕТИ



Вж. глава "Безопасност".

## 10.1 Препоръки за готвене

Фурната има пет нива на рафтове.

Позициите на рафтовете се броят от дъното на фурната.

Вашата фурна може да пече по-различно от досегашната ви фурна.

### Печене на кейкове

Не отваряйте вратата на фурната преди да е изтекло 3/4 от зададеното време за готвене.

Ако използвате две тави за печене едновременно, оставете едно празно ниво между тях.

### Готвене на месо и риба

Използвайте дълбока тава за много мазна храна, за да предотвратите петна по фурната, които могат да бъдат постоянни.

Оставете месото за около 15 минути преди да го нарежете, за да не изтече сока му.

За да избегнете прекалено много дим във фурната по време на печене, добавете малко вода в дълбоката тава. За да предотвратите кондензация на дима, добавяйте вода всеки път, след като изсъхне.

### Време за готвене

Времето за готвене зависи от вида на храната, нейната консистенция и количество.

Първоначално следете работата, когато готвите. Намерете най-добрите настройки (настройка на нагряване, време за готвене и т.н.) за Вашите готварски съдове, рецепти и количества, когато използвате този уред.

## 10.2 Печене с влажност - препоръчителни аксесоари

Използвайте тъмни, неотразяващи фолия и съдове. Те абсорбират топлина по-добре от светлите и отразителни съдове.



тава за пица



Съд за печене



Купички за печене

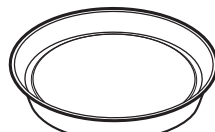

Метална основа за флан

Тъмни, неотразяващи  
28 cm диаметър





Тъмни, неотразяващи  
26 cm диаметър





Керамичен материал  
8 cm диаметър, 5  
cm височина

Тъмни, неотразяващи  
28 cm диаметър

### 10.3 Печене с влажност







За най-добри резултати следвайте предложенията в долната таблица.







		 (°C)		 (min)
Сладки рула, 16 броя	тава за печене или съд за оттичане	180	2	20 - 30
Рула, 9 броя	тава за печене или съд за оттичане	180	2	30 - 40
Замразена пица, 0,35 kg	скара	220	2	10 - 15
Швейцарско руло	тава за печене или съд за оттичане	170	2	25 - 35
Брауни	тава за печене или съд за оттичане	175	3	25 - 30
Суфле, 6 броя	керамични рамекини на скаратата	200	3	25 - 30
Основа за пандишпанен флан	метална основа за флан на скарата	180	2	15 - 25
Викториански сандвич	съд за печене на скарата	170	2	40 - 50
Поширана риба, 0,3 kg	тава за печене или съд за оттичане	180	3	20 - 25
Цяла риба, 0,2 kg	тава за печене или съд за оттичане	180	3	25 - 35
Филе от риба, 0,3 kg	тиган за пица на скарата	180	3	25 - 30
Поширано месо, 0,25 kg	тава за печене или съд за оттичане	200	3	35 - 45
Шашлик, 0,5 kg	тава за печене или съд за оттичане	200	3	25 - 30

		 (°C)		 (min)
Бисквитки, 16 броя	тава за печене или съд за оттичане	180	2	20 - 30
Френски макарони, 24 броя	тава за печене или съд за оттичане	180	2	25 - 35
Мъфини, 12 броя	тава за печене или съд за оттичане	170	2	30 - 40
Пикантно тесто, 20 броя	тава за печене или съд за оттичане	180	2	25 - 30
Курабийки от леко тесто, 20 броя	тава за печене или съд за оттичане	150	2	25 - 35
Тарталети, 8 броя	тава за печене или съд за оттичане	170	2	20 - 30
Зеленчуци, поширани, 0,4 kg	тава за печене или съд за оттичане	180	3	35 - 45
Вегетариански омлет	тиган за пица на скарата	200	3	25 - 30
Зеленчуци по средиземноморски, 0,7 kg	тава за печене или съд за оттичане	180	4	25 - 30

## 10.4 Информация за изпитващи лаборатории

Изпитвания съгласно 60350-1.

				 (°C)	 (мин.)	
Малки кексчета, 20 броя/тава	Традиционно печене	Тава за печене	3	170	20 - 30	-
Малки кексчета, 20 броя/тава	Горещ въздух/вентилир.	Тава за печене	3	150 - 160	20 - 35	-
Малки кексчета, 20 броя/тава	Горещ въздух/вентилир.	Тава за печене	2 и 4	150 - 160	20 - 35	-

						
				(°C)	(МИН.)	
Ябълков пай, 2 тави Ø20 cm	Традиционно печене	Скара/рафт	2	180	70 - 90	-
Ябълков пай, 2 тави Ø20 cm	Горещ въздух/вентилир.	Скара/рафт	2	160	70 - 90	-
Пандишпанова торта, форма за блат Ø26 cm	Традиционно печене	Скара/рафт	2	170	40 - 50	Загрейте фурната предварително за 10 минути.
Пандишпанова торта, форма за блат Ø26 cm	Горещ въздух/вентилир.	Скара/рафт	2	160	40 - 50	Загрейте фурната предварително за 10 минути.
Пандишпанова торта, форма за блат Ø26 cm	Горещ въздух/вентилир.	Скара/рафт	2 и 4	160	40 - 60	Загрейте фурната предварително за 10 минути.
Масленки	Горещ въздух/вентилир.	Тава за печене	3	140 - 150	20 - 40	-
Масленки	Горещ въздух/вентилир.	Тава за печене	2 и 4	140 - 150	25 - 45	-
Масленки	Традиционно печене	Тава за печене	3	140 - 150	25 - 45	-
Тост-сандвич, 4 – 6 броя	Грил	Скара/рафт	4	макс.	2 - 3 минути от едната страна; 2 - 3 минути от другата страна	Загрейте фурната предварително за 3 минути.
Телешки бургер, 6 броя, 0,6 кг	Грил	Скара и тава за отцеждане	4	макс.	20 - 30	Поставете скарата на четвъртото ниво и тавата за отцеждане на третото ниво на фурната. Обърнете ястието на половината време за готвене. Загрейте фурната предварително за 3 минути.

## 11. ГРИЖА И ПОЧИСТВАНЕ



### ВНИМАНИЕ!

Вж. глава "Безопасност".

### 11.1 Бележки относно почистването



Препарати за почистване

Почистете лицевата част на фурната с мека кърпа с топла вода и лек препарат за почистване.

Използвайте почистващ разтвор, за да почистите металните повърхности.

Почистете петната с лек почистващ препарат.



Всекидневна употреба

Почиствайте вътрешността след всяка употреба. Натрупвания на мазнини или други остатъци могат да доведат до пожар.

Във фурната или по стъклата на вратичката може да кондензира влага. За да намалите кондензацията, оставете фурната да работи 10 минути преди готвене. Не съхранявайте храната във фурната за повече от 20 минути. Подсушавайте вътрешността на фурната с мека кърпа след всяка употреба.



Акcesoари

Почиствайте принадлежностите на фурната след всяко ползване и ги оставайте да изсъхнат. Използвайте мека кърпа с топла вода и лек почистващ препарат. Не почиствайте принадлежностите в съдомиялна.

Не почиствайте незалепващите акcesoари с абразивно почистващо средство или предмети с остри ръбове.

### 11.2 Как се почиства: Вътрешна част на фурната

Почистете релефа на вътрешността, за да отстраните остатъци от варовик след готвене с пара.

#### Стъпка 1

Налейте: 250 мл бял оцет в релефа на вътрешността на фурната. Използвайте максимум 6% оцет без добавки.

#### Стъпка 2

Оставете оцета да разтвори остатъчния варовик на стайна температура за 30 минути.

#### Стъпка 3

Изчистете вътрешността с топла вода и мека кърпа.

За функцията: Топъл вентилатор ПЛЮС почиствайте фурната на всеки 5-10 цикъла на готвене.

### 11.3 Начин на отстраняване: Опори на скарата

Отстранете опорите на скарата, за да почистите фурната.

**Стъпка 1** Изключете фурната и изчакайте да изстине.

**Стъпка 2** Издърпайте предната част на опорите на скарата от страничната стена.

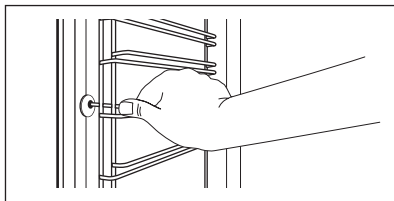

**Стъпка 3** Издърпайте задната част на носача на рафта на скарата от стената и я извадете.

**Стъпка 4** Поставете носачите на рафта в обратна последователност. Задържащите щифтове на телескопичните водачи трябва да сочат напред.

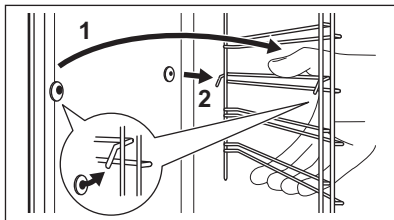

## 11.4 Начин на използване: Пиролиза

Почистете фурната с Пиролиза.



### ВНИМАНИЕ!

Има риск от изгаряния.



### ПРЕДУПРЕЖДЕНИЕ!

Ако в същия шкаф има монтирани други уреди, не ги използвайте едновременно с тази функция. Това може да причини повреда на фурната.

### Преди Пиролиза:

Изключете фурната и изчаквайте да изстине.

Отстранете всички аксесоари.

Почистете пода на фурната и вътрешното стъкло на вратата с топла вода, мека кърпа и умерен почистващ препарат.

**Стъпка 1** Задайте функцията:  - мига.

**Стъпка 2** Завъртете копчето за управление (за температура), за да зададете режима на почистване.

Опция	Режим на почистване	Времетраене
P1	Леко почистване	1 ч 30 мин
P2	Нормално почистване	2 ч 30 мин

**Стъпка 3**  – натиснете, за да започнете почистването.

**Стъпка 4** След почистване завъртете ключа за функциите за затопляне на изключена позиция.

 По време на почистването лампичката на фурната е изключена. Вратата на фурната остава заключена. Когато фурната се охлади, вратата се отключва.



Когато фурната достигне зададената температура, вратичката се блокира. Докато вратата не се отключи, екранът показва: лентите на индикатора за загряване, . За да спрете почистването, преди да завърши, завъртете бутона за функциите на фурната в изключено положение.

### Когато чистенето приключи:

Изключете фурната и изчакайте да изстине.



Изчистете вътрешността с мек кърпа.

Премахнете остатъка от дъното на вътрешността.

## 11.5 Напомняне за почистване

Фурната Ви подканва кога да бъде почиствена с: порилично почистване.

PUR – светва на екрана за 10 секунди след всяко включване и изключване на фурната.

  , °C – натиснете едновременно, за да изключите подканата.

## 11.6 Как да премахнете и инсталирате: Врата

Вратата на фурната има три стъклени панела. Можете да отстраните вратата на фурната и вътрешните стъклени панели, за да ги почистите. Прочетете изцяло инструкциите „Изваждане и монтиране на вратата“, преди да извадите стъклените панели.



### ПРЕДУПРЕЖДЕНИЕ!

Не използвайте фурната без стъклените панели.

**Стъпка 1** Отворете изцяло вратата и отворете пантата от дясната ѝ страна.

**Стъпка 2** Използвайте отвертка, за да повдигнете и обърнете докрай лостчето на пантата от дясната страна.

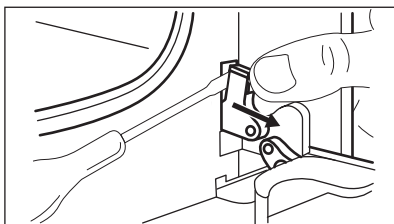

**Стъпка 3** Отворете пантата от лявата част на вратата.

**Стъпка 4** Повдигнете и завъртете изцяло лоста на лявата панта.

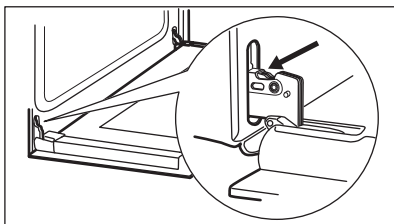

**Стъпка 5** Затворете вратата на фурната наполовина до първото възможно положение за отваряне. След това повдигнете, дръпнете напред и извадете вратата от гнездото.

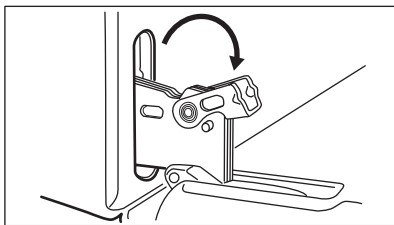

**Стъпка 6** Поставете вратата върху мека кърпа на стабилна повърхност.

**Стъпка 7** Хванете рамката в горната част на вратата (B) от двете ѝ страни и натиснете навътре, за да освободите езичето.

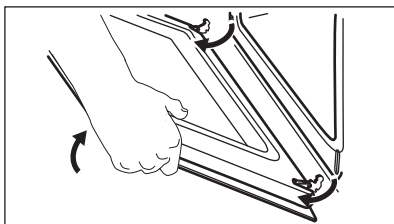

**Стъпка 8** Издърпайте рамката на вратата към себе си, за да я извадите.

**Стъпка 9** Хванете стъклени панели на вратичката за горната част и внимателно ги издърпайте един по един. Започнете от най-горния панел. Уверете се, че стъклото се плъзга напълно по подпорите.

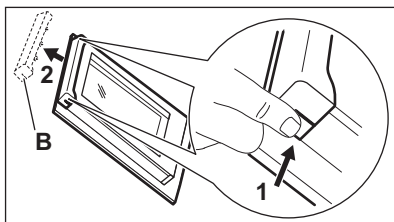

**Стъпка 10** Почистете стъклени панели с вода и сапун. Внимателно подсушете стъклени панели. Не почиствайте стъклени панели в съдомиялна машина.

**Стъпка 11** След почистване монтирайте стъклени панели и вратата на фурната.

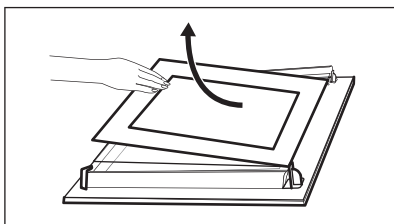

Уверете се, че сте поставили стъклените панели (А и В) в правилната последователност. Проверете за символ / маркировка на страната на стъкления панел, всеки от стъклените панели изглежда различно за улеснение на разглобяването и сглобяването.

При правилен монтаж гарнитурата на вратата щраква.

Уверете се, че сте монтирали средния вътрешен стъклен панел правилно в гнездата.

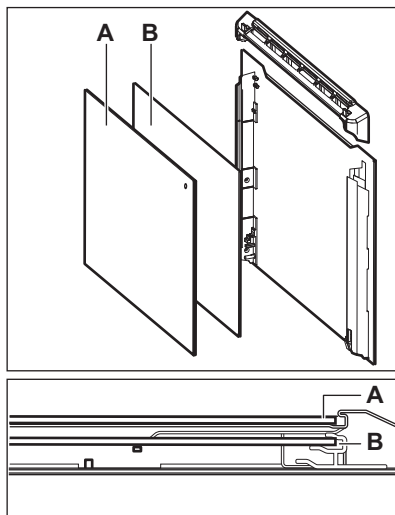

## 11.7 Как да подмените: Лампа



### ВНИМАНИЕ!

Опасност от токов удар.  
Лампата може да е гореща.

Винаги дръжте халогенната лампа с кърпа, за да предотвратите изгарянето на остатъчната мазнина върху лампата.

### Преди да смените лампата:

Стъпка 1	Стъпка 2	Стъпка 3
Изключете фурната. Изчакайте, докато фурната изстине.	Изключете фурната от електрическата мрежа.	Поставете парче плат върху дъното на фурната.

## Задна лампа

**Стъпка 1** Завъртете стъкления капак, за да го извадите.

**Стъпка 2** Почистете стъкления капак.

**Стъпка 3** Сменете крушката с подходяща крушка, устойчива на температура от 300 °С.

**Стъпка 4** Поставете стъкления капак.

## 12. ОТСТРАНЯВАНЕ НА НЕИЗПРАВНОСТИ



### ВНИМАНИЕ!

Вж. глава "Безопасност".

### 12.1 Как да постъпите, ако...

За случаите, които липсват в таблицата, моля, свържете се с оторизиран сервиз.

## Фурната не се включва или не загрева

Проблем	Проверете дали...
Не можете да активирате или работите с фурната.	Фурната е правилно свързана към електрозахранването.
Фурната не се затопля.	Автоматичното изключване е деактивирано.
Фурната не се затопля.	Вратата на фурната е затворена.
Фурната не се затопля.	Предпазителят е изгорял.
Фурната не се затопля.	Защитата за деца е изключена.

## Компоненти

Проблем	Проверете дали...
Лампичката е изключена.	Печене с влажност - е включена.
Лампичката не работи.	Лампичката е изгоряла.
Термосонда не работи.	Щепселът на Термосонда е изцяло вкаран в гнездото.

## Кодове за грешка

На дисплея се показва...	Проверете дали...
C2	Извадихте щепсела на Термосонда от гнездото.
C3	Вратата на фурната е затворена или заключалката не е повредена.
C4	Plus Steam (Плюс пара) е включена.
F102	Вратата на фурната е затворена.
F102	Заключалката на вратата не е повредена.

## Кодове за грешка





12:00	Имаше прекъсване на захранването. Задайте час от денонощието.
-------	---

Ако дисплеят показва код с грешка, който не е упоменат в настоящата таблица, изключете предпазителя и след това го включете наново, за да рестартирате фурната. Ако кодът с грешка се появи отново, обърнете се към оторизиран сервизен център.

## Почистване

Проблем	Проверете дали...
Водата изтича от вътрешното отделение.	Има прекалено много вода във вътрешното отделение.

## Други проблеми

Проблем	Проверете дали...
Незадоволителни резултати от изпълнението на функцията: Топъл вентилатор ПЛЮС .	Напълнете вътрешното отделение с чешмяна вода.
Уредът е активиран и не се загрева. Вентилаторът не работи. Екранът показва „Демо“.	Демо режим е изключен: 1. Изключете фурната. 2.  3s,  ,  – натиснете и задръжте едновременно. 3. Първата цифра на екрана и Демо светят. 4. Завъртете копчето за температурата, за да въведете кода: 2468. Натиснете:  Следващата цифра светва.

## 12.2 Данни за сервизно обслужване

Ако не можете да намерите решение на проблема сами, обърнете се към търговеца си или към упълномощен сервизен център.

Данните, необходими за сервизния център, са посочени на табелката с данни. Табелката с данни се намира на предната рамка на вътрешността на фурната. Не отстранявайте табелката с данни от вътрешността на фурната.

**Препоръчваме Ви да запишете данните тук:**

Модел (MOD.)	.....
Номер на продукт (PNC)	.....
Сериен номер (S.N.)	.....

## 13. ЕНЕРГИЙНА ЕФЕКТИВНОСТ

### 13.1 Информация за продукта и Информационен лист за продукта\*

Име на доставчик	Electrolux	
Идентификация на модела	KODDP71X 949499822 EOD6P71X 949499823 EOD6P71Z 949499826	
Индекс на енергийна ефективност	81.2	
Клас на енергийна ефективност	A+	
Консумация на енергия при стандартно натоварване, конвенционален режим	0.93 kWh/цикъл	
Консумация на енергия при стандартно натоварване, форсиран режим на вентилатора	0.69 kWh/цикъл	
Брой кухни	1	
Топлинен източник	Електричество	
Сила на звука	72 l	
Тип фурна	Вградена фурна	
Маса	EOD6P71X	33.4 кг
	EOD6P71X	32.5 кг
	KODDP71X	32.9 кг

\*За Европейския съюз съгласно Регламенти (ЕС) 65/2014 и 66/2014.  
За Република Беларус съгласно СТБ 2478 – 2017, Приложение G; СТБ 2477 – 2017, Анекси А и В.  
За Украйна съгласно 568/32020.

Класът на енергийна ефективност не е приложен за Русия.

EN 60350-1 - Домашни ел. уреди за готвене - Част 1: Диапазони, фурни, фурни на пара и грилове - Начини за измерване на ефективността.

## 13.2 Енергоспестяваща



Фурната съдържа функции, които ви позволяват да спестявате енергия при ежедневното готвене.

Уверете се, че вратата на фурната е затворена, когато фурната работи. Не отваряйте вратата на фурната твърде често по време на готвене. Поддържайте уплътнението на вратата чисто и се уверете, че е добре фиксирано в своята позиция.

Използвайте метални готварски съдове, за да подобрите енергоспестяването.

Когато е възможно, не загревайте предварително фурната, преди готвене.

Когато приготвяте няколко ястия наведнъж, свеждайте интервалите между готвенето им до минимум.

### Готвене с вентилатор

При възможност използвайте функциите за готвене с вентилатор, за да пестите електроенергия.

### Остатъчна топлина

Ако е активирана програма с избор на „Времетраене“ или „Час на изключване“ и времето за готвене е повече от 30 минути, нагриващите елементи се изключат автоматично по-рано при някои функции на фурната.

Вентилаторът и лампичката продължават да работят. Когато изключите фурната,

дисплеят показва остатъчната топлина. Можете да използвате тази топлина, за да държите храната топла.

Когато продължителността на готвене е по-голяма от 30 минути, намалете температурата на фурната до минимум 3 – 10 минути преди края на готвенето. Остатъчната топлина вътре във фурната ще продължи да готви.

Използвайте остатъчната топлина, за да затопляте други храни.

### Подгриване на храна

Изберете най-ниската възможна температурна настройка, за да използвате остатъчната топлина и да поддържате ястията топли. Индикаторът за остатъчна топлина или температура се появява на дисплея.

### Готвене с изключена лампичка

Изключете лампичката по време на готвене. Включвайте я само, когато имате нужда от нея.

### Печене с влажност

Функция, разработена за пестене на енергия по време на готвене.

Когато използвате тази функция, лампата автоматично се изключва след 30 секунди. Може да включите лампичката отново, но това действие ще намали очакваното енергоспестяване.

## 14. ОПАЗВАНЕ НА ОКОЛНАТА СРЕДА

Рециклирайте материалите със символа



Поставяйте опаковките в съответните контейнери за рециклирането им. Помогнете за опазването на околната среда и човешкото здраве, както и за рециклирането на отпадъци от електрически и електронни уреди. Не

изхвърляйте уредите, означени със символа , заедно с битовата смет.

Върнете уреда в местния пункт за рециклиране или се обърнете към вашата общинска служба.



CE

867355066-D-432021